

Návod k instalaci a obsluze

Sumo

Elektromechanický boční pohon pro skládací a sekční vrata



Obsah

1	Popis výrobku	3	4	Manuální ovládání nebo odblokování	10
2	Instalace	3	5	Kolaudace	10
2.1	Úvodní kontroly	3	6	Údržba	11
2.2	Typická sestava zařízení	5	6.1	Znehodnocení	11
2.3	Instalace pohonu SUMO (typická instalace)	5	7	Technické parametry	11
2.4	Montáž pohonu SUMO s vertikálním řetězem	7	8	Katalog náhradních dílů	12
2.5	Montáž pohonu SUMO s horizontálním řetězem	7			
2.6	Elektrické zapojení	8			
3	Instalace odblokování	9			

Důležité upozornění

Tento manuál je určen pouze pro technický personál, který má příslušnou kvalifikaci pro instalaci. Žádná z informací, kterou obsahuje tento materiál není určena pro finálního uživatele. Tento manuál je určen pro elektromechanický pohon Sumo a nesmí být použit pro jiné výrobky. Elektromechanický pohon Sumo slouží jako programovací, případně ovládací prvek k automatizační technice, každé jiné použití je nevhodné a tudíž je zakázáno podle platných předpisů. Výrobce doporučuje přečíst si pozorně alespoň jednou veškeré instrukce předtím, než přistoupíte k vlastní instalaci. Je Vaší povinností provést vše tak „bezpečně“, jak to jen jde. Instalace a údržba musí být prováděna výhradně kvalifikovaným a zkušeným personálem, a to dle následujících českých norem a vládních nařízení:

- Zákon č. 22/1997 Sb. o technických požadavcích na výrobky a o změně a doplnění některých zákonů, v platném znění.
- Nařízení vlády č. 378/2001 Sb., kterým se stanoví bližší požadavky na bezpečný provoz a používání strojů, technických zařízení, přístrojů a náradí, v platném znění.
- Nařízení vlády č. 17/2003 Sb., kterým se stanoví technické požadavky na elektrická zařízení nízkého napětí.
- Nařízení vlády č. 616/2006 Sb. o technických požadavcích na výrobky z hlediska jejich elektromagnetické kompatibility, v platném znění.
- Nařízení vlády č. 426/2000 Sb., kterým se stanoví technické požadavky na rádiová a na telekomunikační koncová zařízení, v platném znění.

Nekvalifikovaný personál nebo ti, kteří neznají aplikované normy v kategorii „Automatizace“, se musí zdržet instalace. Pokud někdo provozuje tento systém, aniž by respektoval aplikované normy, je plně zodpovědný za případné škody, které by zařízení mohlo způsobit!

Nice.cz 2021

Obsah tohoto manuálu, jakož i jeho jednotlivé části, především texty, obrázky i jejich vzájemné uspořádání, jsou chráněny právem duševního vlastnictví, a proto se na ně použijí právní předpisy České republiky upravující zejména autorské právo a ochranné známky. Jejich kopírování nebo jiné užití je možné pouze po předchozím písemném souhlasu společnosti ADAXET s.r.o..

Důležité upozornění

Nice.cz se zříká jakékoli odpovědnosti týkající se nedodržení požadavku na dobrý technický stav konstrukce sekčních vrat, stejně tak se zříká odpovědnosti za případné deformace, ke kterým by došlo během jejich používání.

Tento výrobek byl navržen a vyroben za účelem automatizace vrat, která jsou dobře manuálně otevíratelná a jsou dobře vyvážená, to znamená, že vrata musí být možné otevírat po celé délce jejich dráhy silou nepřevyšující 300 N (30 kg) a po jejich zastavení v kterékoli pozici a po jejich odblokování, nesmí mít vrata tendenci se spouštět dolů anebo se vytažovat směrem nahoru.

Neprovádějte instalaci tohoto výrobku ve výbušném prostředí.

1. Popis výrobku

SUMO je elektromechanický pohon určený pro automatizaci sekčních a posuvných dvoukřídlových vrat (**obr. 3–11**). Díky výstupnímu hnanému dutému hřídeli je u převážné většiny nabízených sekčních vrat zajištěno jeho snadné spojení s navíjecím hřídelem s pružinami. Řídící jednotka A924 zajišťuje nejen napájení pohonu vybaveného enkodérem stejnosměrným proudem, ale umožňuje i optimálně nastavit kroutící moment a rychlost převodového pohonu, zajišťuje přesné měření úseků, odstupňovaný rozjezd, zastavování a detekci překážek. Kromě toho je řídicí jednotka vybavena kontrolkou údržby, která umožňuje zaznamenávat pracovní cykly, které převodový pohon vykonal během celé své životnosti. Odblokování, ovladatelné přímo z podlahy, odpojuje pohon od převodové skříně.

2. Instalace

2.1 Úvodní kontroly

Předtím než přistoupíte k realizaci jakékoli automatizace, zkontrolujte, jestli je konstrukce vrat vhodná k tomuto účelu, jinými slovy, jestli odpovídá požadavkům platných norem.

Především se ujistěte, že:

- vrata nevykazují v některých místech nadměrné tření, a to jak při zavírání, tak při otevírání;
- k uvedení vrat do chodu není nutná větší síla než 300 N (30 kg);
- vrata jsou dobře vyvážená, to znamená, že po jejich zastavení v kterékoli pozici nemají tendenci se znovu uvést do chodu;
- chod vrat je tichý, pravidelný a nedochází k jejich naklánění;
- místo zvolené pro instalaci převodového pohonu umožňuje snadnou a bezpečnou manipulaci s odblokovací klikou;
- připomínáme, že SUMO musí pohánět vrata (sekční nebo posuvná dvoukřídlová), která jsou sama o sobě funkční a bezpečná, protože pohon nekompensuje nedostatky způsobené neodbornou instalací nebo špatnou údržbou.

- balení je kompletní, viz. **obr. 1**;
- podle **obr. 2** zkontrolujte, jestli místo určené pro instalaci splňuje požadavky na vnější rozměry převodového pohonu.
- na **obr. 3** je znázorněna typická instalace převodového pohonu

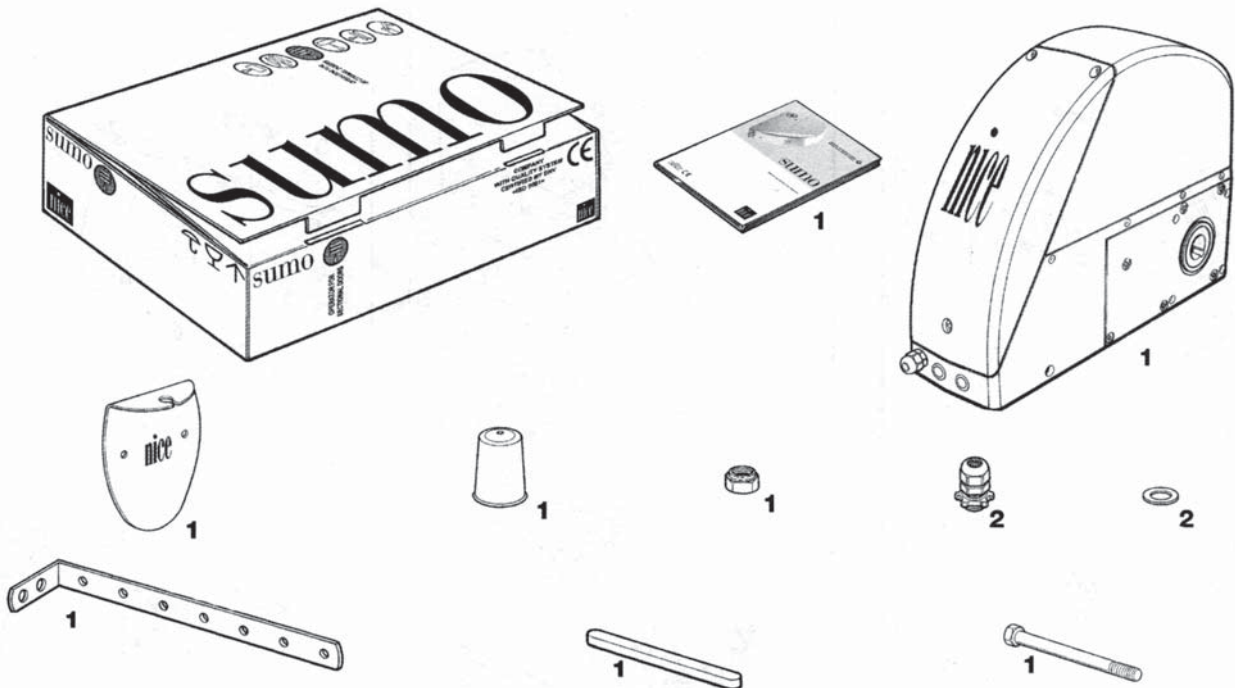

Verze SU2010

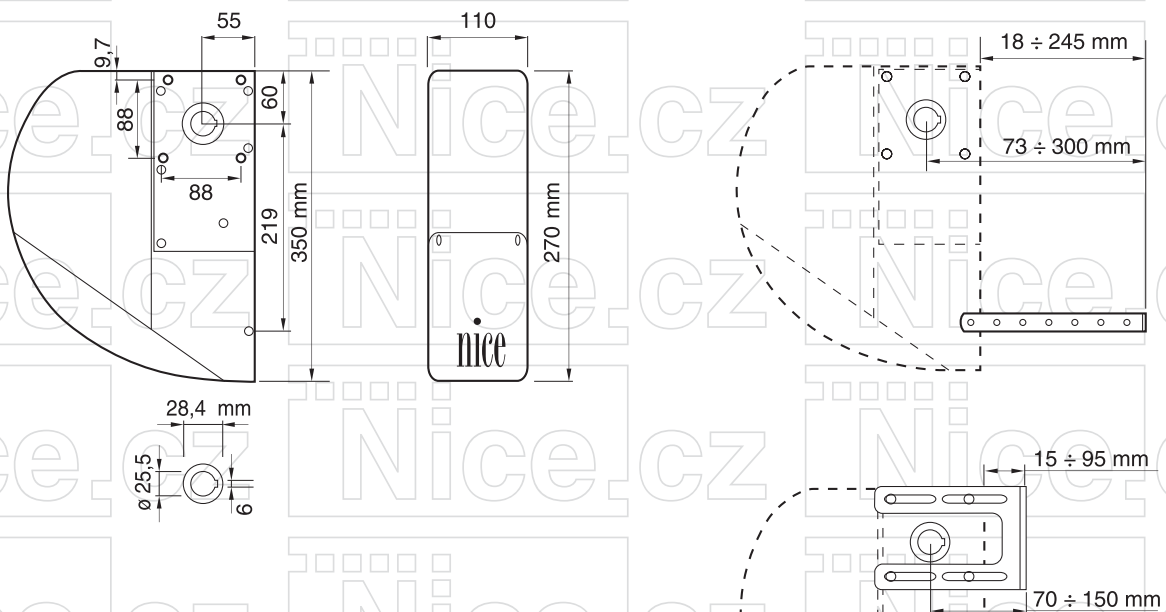

2

2.2 Typická sestava zařízení

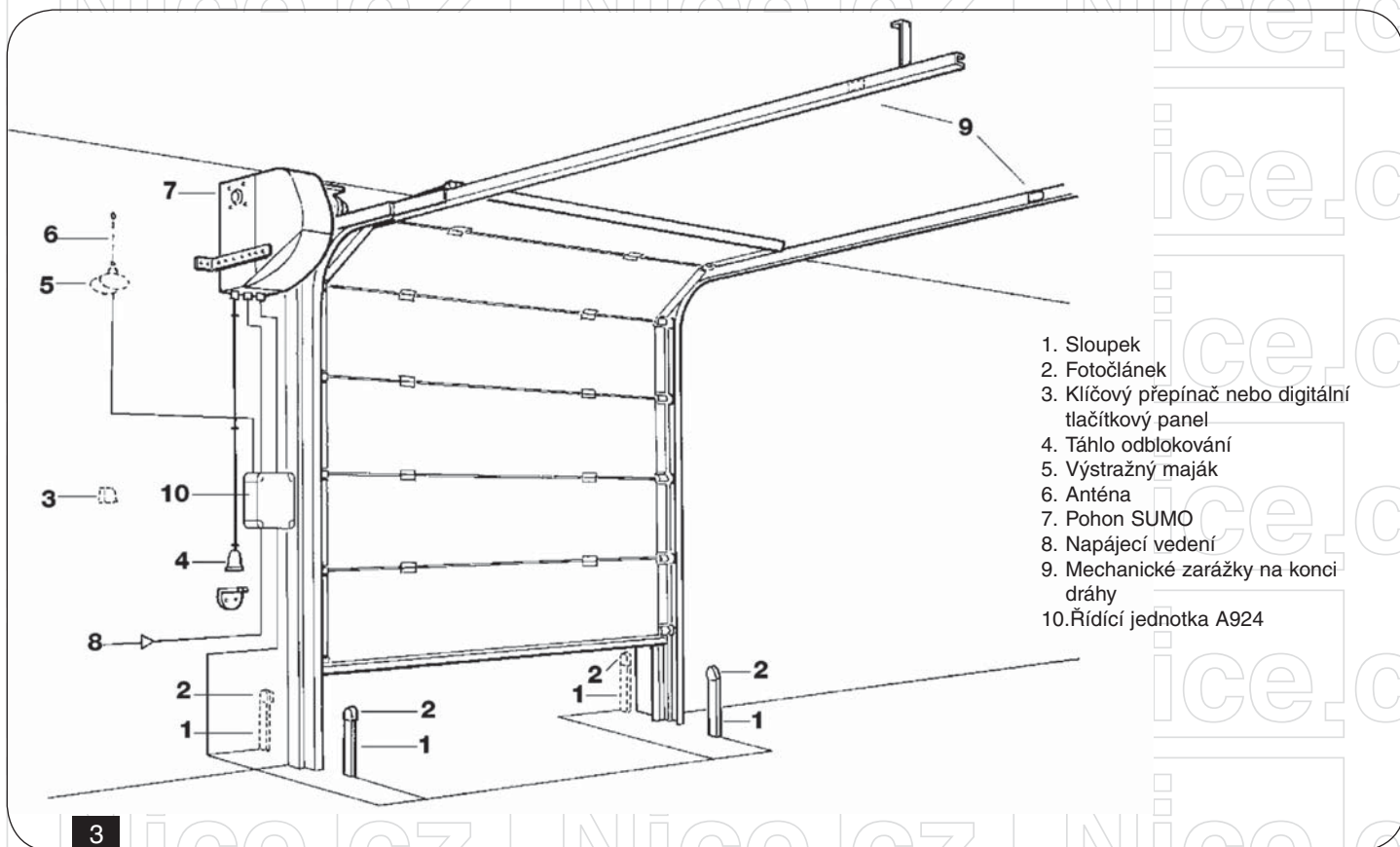

2.3 Instalace pohonu SUMO (typická instalace)

1. Uvolněte křížovým šroubovákem 3 šrouby pohyblivého krytu a demontujte jej (obr. 4).
2. Protáhněte vodič skrze držák kabelu (obr. 5).
3. Zatlačte dvě hliníkové přepážky a spojte dva držáky kabelů (21) (obr. 6).
- 4a. Zatlačte rukou odblokovací páku (5).
- 4b. Zajistěte páku západkou (14) (obr. 7).
5. Potom, co jste zvolili stranu, na kterou bude převodový pohon nainstalován a po provedení úvodních kontrol, nasadte SUMO na navíjecí hřídel s pružinami tak, aby lícovaly dvě drážky. **Vložte klínek (31) a nechte jej vyčnívat z pohonu SUMO v délce nutné pro jeho zajištění stahovací páskou (není součástí balení) (obr. 8). Zajištění stahovací páskou zabezpečí klínek proti vysunutí a garantuje bezpečný provoz pohonu. Tento detail je důležitý zejména při montážích s různými typy vrat, kdy drážka v hřídeli vrat přesně neodpovídá rozměrům klínku dodávaného s pohonem.**
6. Opřete o stěnu úchytnou konzolu (41) a zvolte nejvhodnější otvor, aby bylo SUMO rovnoběžně se stěnou. Připevněte konzolu k SUMU pomocí jednoho šroubu (54) (obr. 9).
7. Vyvrtejte do stěny otvory, aby odpovídaly otvorům v konzole a připevněte ji ke stěně (před provedením tohoto kroku si přečtěte „doporučení pro instalaci“, která jsou uvedena dále).
8. Uchopte jednou rukou odblokovací páku, uvolněte západku a dejte páku do původní pozice.

* u modelu SU2010 si přečtěte kapitolu 3 „Instalace odblokování“.

Doporučení pro instalaci (obr. 9a)

Připevnění k ocelové konstrukci:

V případě, že je nutné připevnit konzolu k ocelovému profilu, bude postačující použití jednoho šroubu 8 třída 6,8 nebo M8 A2-50.

Připevnění k betonovému podkladu:

Roztahovací šrouby M8 typ HILTI HST-R-M8

h: 100 mm (minimální tloušťka zdi)

h1: 55 mm (hloubka otvoru)

Tinst: 25 Nm (krouticí moment utažení)

df: 9 mm (průměr průchozího otvoru)

Sw: 13 mm (druh klíče)

Sumo elektromechanický pohon

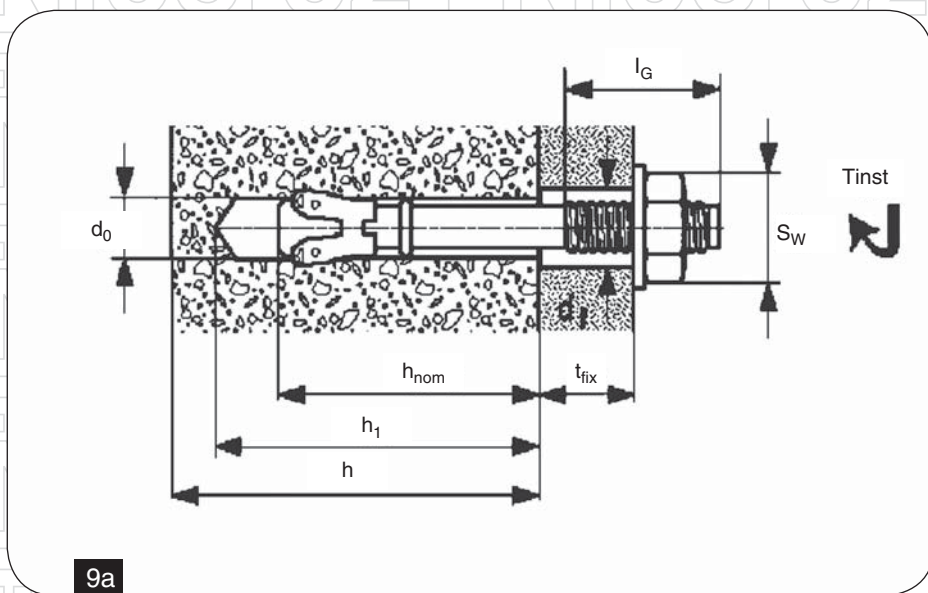
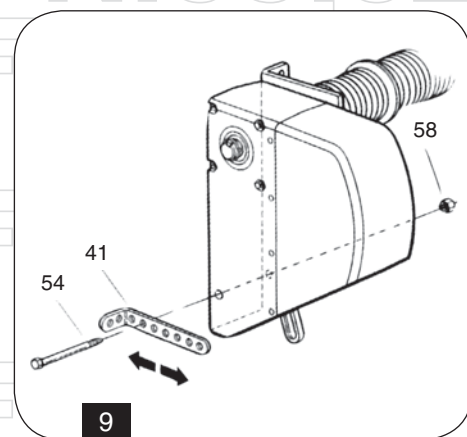
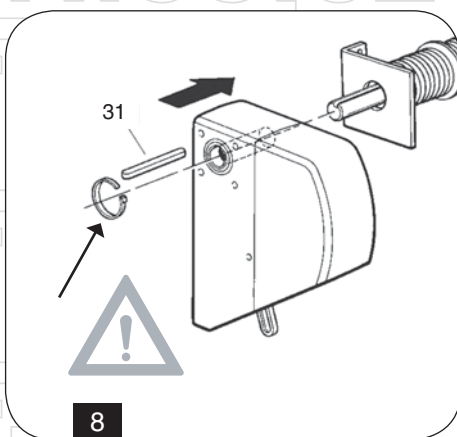
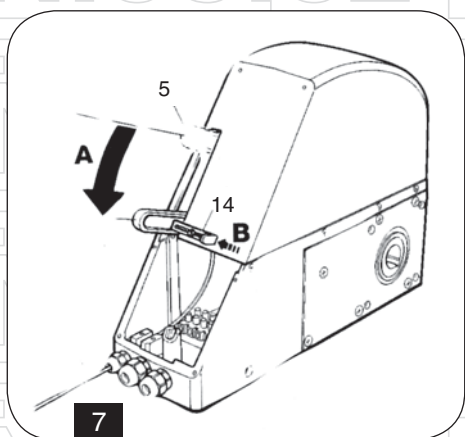
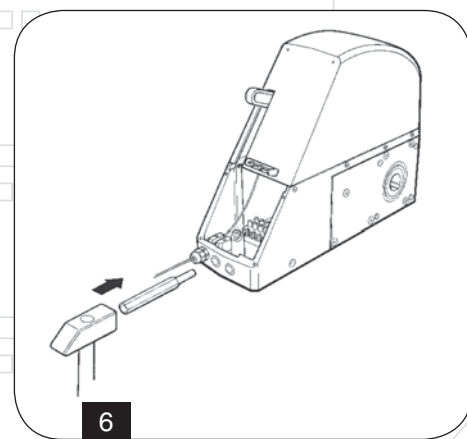
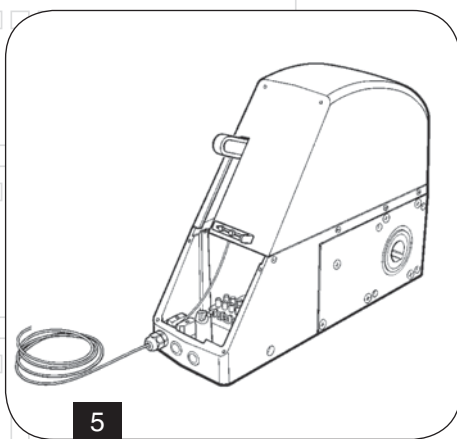
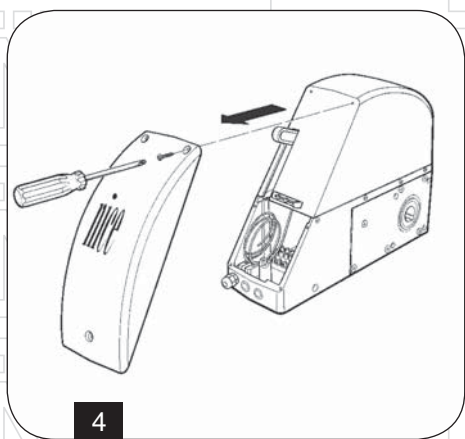

V případě, že je zeď z jiného materiálu, než jsou výše uvedené (zděná, dřevěná, plastová, atd.), musí technik zvolit nejvhodnější typ připevnění, přitom musí mít na vědomí, že připevňovací systém musí v každém případě snést namáhání v tahu rovnající se 1000 N (100 kg).

2.4 Montáž pohonu SUMO s vertikálním řetězem

Instalace pro zvláštní aplikace.

Tento typ montáže je nutný jestliže:

- při úvodní kontrole bylo zjištěno, že vnější rozměry převodového pohonu neumožňují provedení běžné instalace;
- při úvodní kontrole bylo zjištěno, že by nebyl umožněn snadný a bezpečný přístup k odblokovací klíče;
- je požadováno zvýšení přenášeného kroutícího momentu pomocí dalšího převodu. (Konzultujte takové řešení s výrobcem sekčních vrat, abyste se ujistili, jestli byla vrata navržena tak, aby byla schopna snášet požadovaný kroutící moment).

Pro realizaci tohoto typu instalace nabízí NICE následující příslušenství:

- CRA1** (hřídel s pastorkem Z = 18)
- CRA6** (ozubený věnec Z = 36)
- CRA7** (ozubený věnec Z = 18)
- CRA8** (montážní nástěnné konzoly)
- CRA2, CRA3, CRA4** (vhodný řetěz)

Pro běžné uvedení do pohybu (poměr 1 : 1) použijte CRA1–CRA7

Při použití zpřevodovaného chodu (poměr 1 : 2) použijte: CRA1–CRA6

Příklad takové instalace je znázorněn na obr. 10.

- Předtím než připevníte SUMO na stěnu nechte řetěz uvolněný, jinak by po dokončení montáže mohl být řetěz příliš napnutý.
- Potom, co jsou konzoly připevněny ke stěně, umožňují očníce nastavit pozici SUMA takovým způsobem, aby byl řetěz lehce napnutý. Utáhněte šrouby a montáž je dokončena.
- Ujistěte se, že pastorek a ozubený věnec leží ve stejné rovině.
- Řetěz musí být alespoň 2,4 m od podlahy a nesmí být dosažitelný horními končetinami, v opačném případě zajistěte, aby byl zakryt carterem.

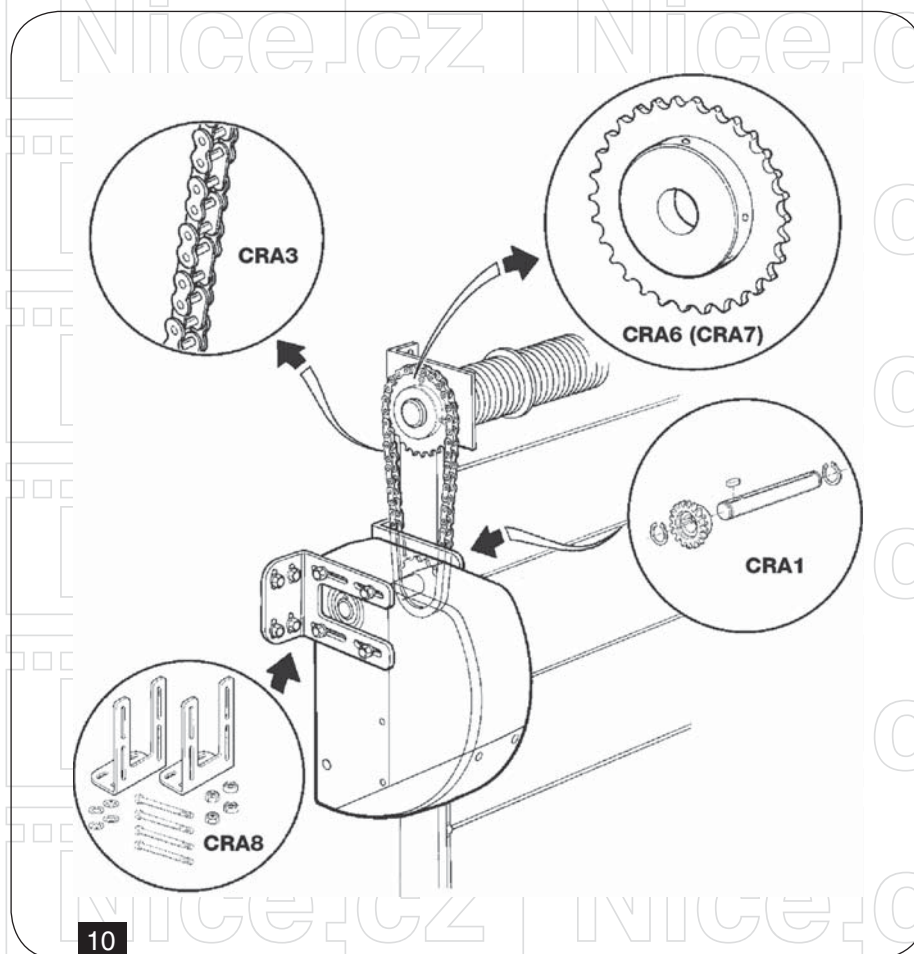

10

Zkontrolujte, že hřídel na který má být naklínovaný ozubený věnec, je dostatečně pevný v ohybu, to znamená, že při jeho zatížení silou 4000 N (400 kg) se neprohne o víc než 2 mm. V opačném případě je nutné jej vhodně zpevnit.

2.5 Montáž pohonu SUMO s horizontálním řetězem

Instalace u posuvných dvoukřídlových vrat.

Na obr. 11 je znázorněn příklad instalace pro automatizaci posuvných dvoukřídlových vrat.

Pro realizaci tohoto typu instalace nabízí NICE následující příslušenství:

- CRA1** (hřídel s pastorkem Z=18)
- CRA5** (ozubený převod a vedení řetězu)
- CRA8** (montážní nástěnné konzoly)
- CRA2, CRA3, CRA4** (vhodný řetěz)

Ohledně instrukcí, které je nutné dodržet odkazujeme na předchozí odstavec.

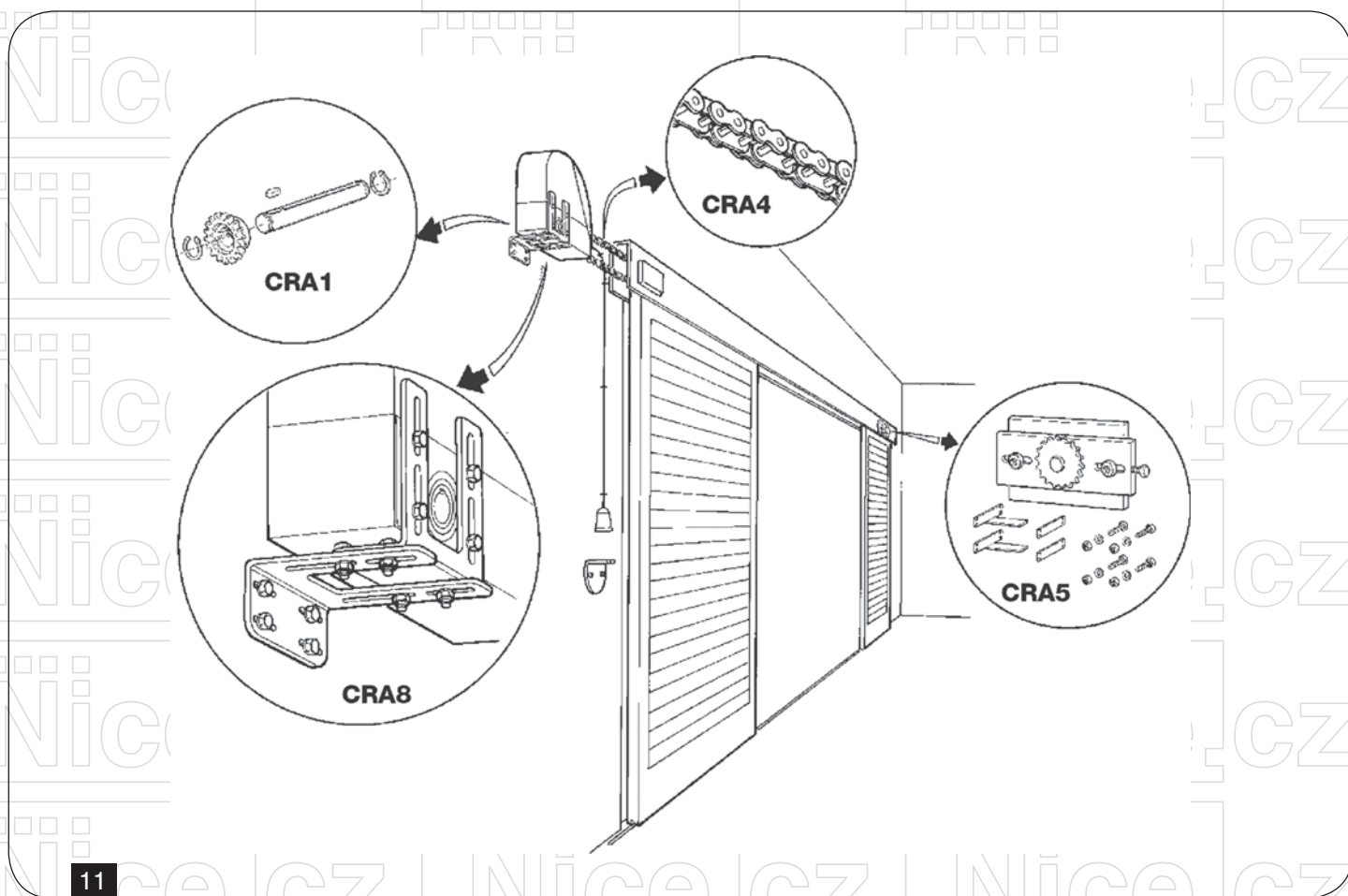

11

2.6 Elektrické zapojení

Během provádění této činnosti nesmí být řídicí jednotka napájena elektrickou energií.

Prostrčte napájecí kabel středovým držákem kabelu a kabel enkoderu pravým držákem kabelu. Spojte napájecí tripolární kabel (3 × 2,5)* s 1–2 cestou izolované kabelové koncovky pro připojení uzemnění. Spojte bipolární kabel (2 × 0,75) s 2–3 cestou (enkoder).

Sevřete držák kabelu, aby bylo zajištěno, že nedojde k vytržení kabelů ze svorkovnice. (Odkazujeme na **obr. 12–12a**). Uzavřete SUMO a utáhněte křížovým šroubovákem 3 šrouby na krytu.

* Jestliže délka kabelu překročí 10 m, použijte kabel s povrchem na řezu 4 mm².

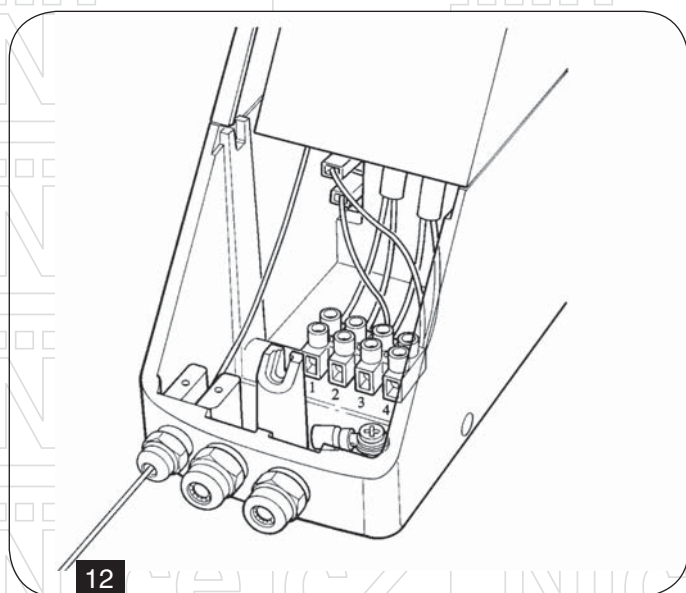

12

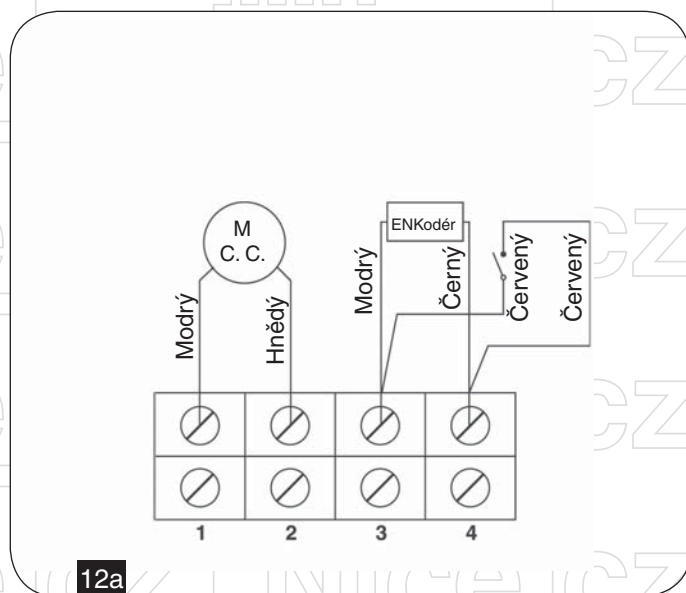

12a

3. Instalace odblokování

Instalace odblokování u modelu SU2000

Rozviňte podél stěny lanko (L max. 6,5 m) a případně jej provlékněte očky (nejsou součástí balení). Ve vzdálenosti 80 mm od konce lanka vyvrtejte do zdi otvor a připevněte ke zdi držák táhla (42) pro odblokování z podlahy. **(obr. 13)**

Instalace manuálního odblokování u modelu SU2010

Doporučujeme rozdělit montáž odblokovacího systému do dvou fází. Z praktického hlediska je lepší dokončit první fázi na zemi a druhou fází provádět až po montáži automatizace.

Postup:

Fáze čís. 1

1. Odstraňte z krytky koncovou čepičku;
2. Uvolněte hvězdicovým šroubovákem 3 šrouby (47 - 48), které zajišťují kryt (3), ten pak demontujte;
3. Zatlačte odblokovací páku (5) a zajistěte ji západkou (14);
4. Odšroubujte kryt PG7 (22) a nasuňte krytku ze strany bez čepičky a zatlačte ji, aby na konci dobře dosedla;
5. Prostrčte krytkou ze strany s čepičkou kovové lanko;
6. Zašroubujte pojistku krytky (7) pomocí příslušných šroubů (46). **(obr. 14);**
7. Prostrčte ocelové lanko skrze nejkrajnější drážku v odblokovací klice (5). Zajistěte příslušnou pojistnou svorkou konec lanka a zkontrolujte jestli se lanko nevytrhne ani když s ním silně trhnete **(obr. 15);**

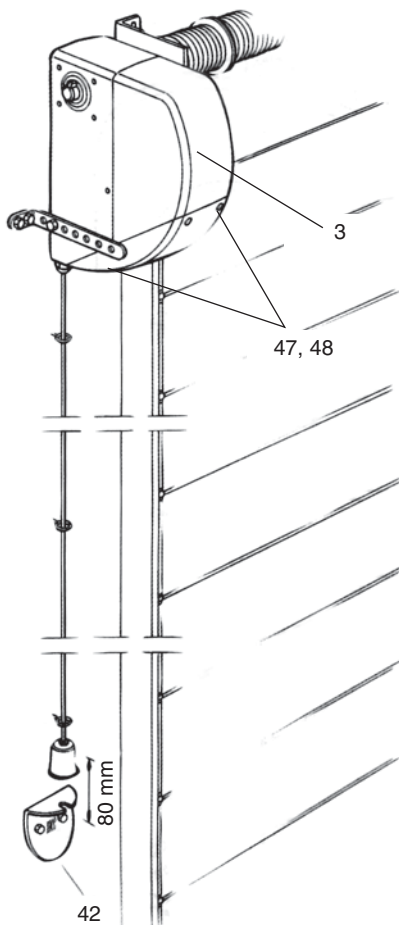

13

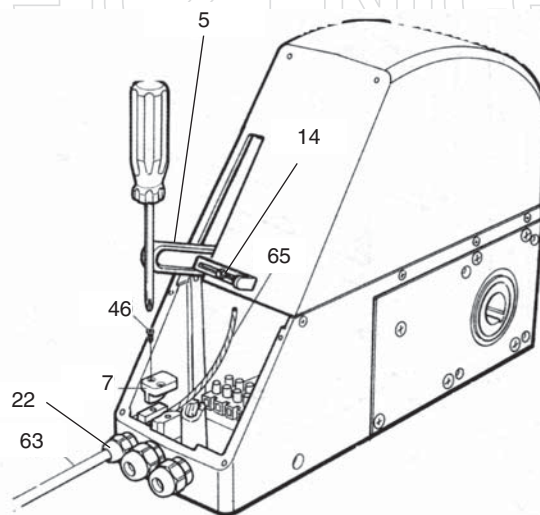

14

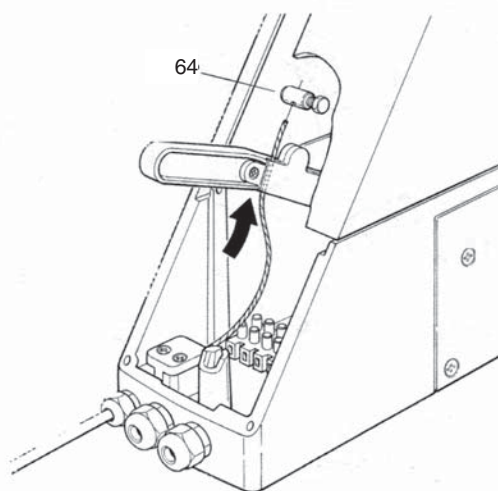

15

Fáze čís. 2

1. Uvolněte západku (14) a dejte odblokovací páku (5) do původní pozice;
2. Zavřete kryt (3);
3. Rozviňte ochranné pouzdro (L max. 6,5 m) podél stěny a vedte jej přímo, aby se kovové lanko mohlo uvnitř tohoto ochranného pouzdra volně pohybovat;
4. Navlečte svorku (69) na kovové lanko;
5. Připevněte odblokovací táhlo (43) k ocelovému lanku, jestliže je to nutné odstraňte přebytečnou část lanka;
6. Nastavte výšku montáže svorky a odblokujte (**obr. 16a**). Případně upravte pozici svorky, aby SUMO zůstalo odblokováno v okamžiku, kdy se táhlo nachází v pozici 1.

4. Manuální ovládání nebo odblokování

Modely SU2000–SU2010

Táhněte za táhlo směrem dolů a uveďte jej do pozice 1.

Manuálně ovládejte vrata. (**obr. 16–16a**)

Odblokování je možné provádět pouze jsou-li vrata v klidu.

Ohledně programovacích operací a nastavení kroutícího momentu proti sevření překážky, odkazujeme na instrukce k řídicí jednotce A924.

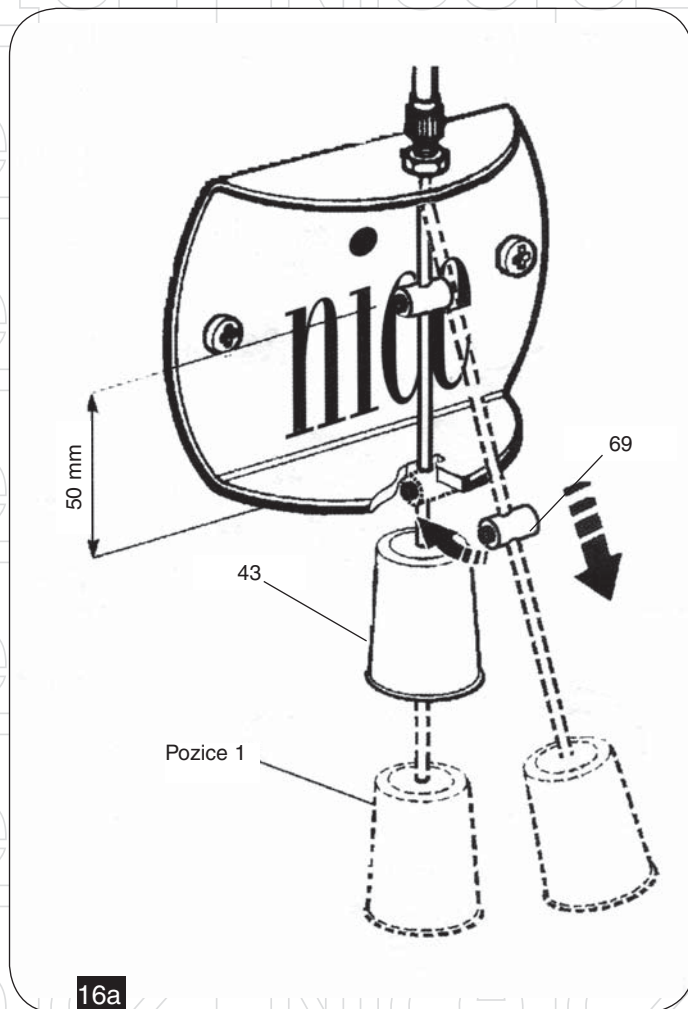
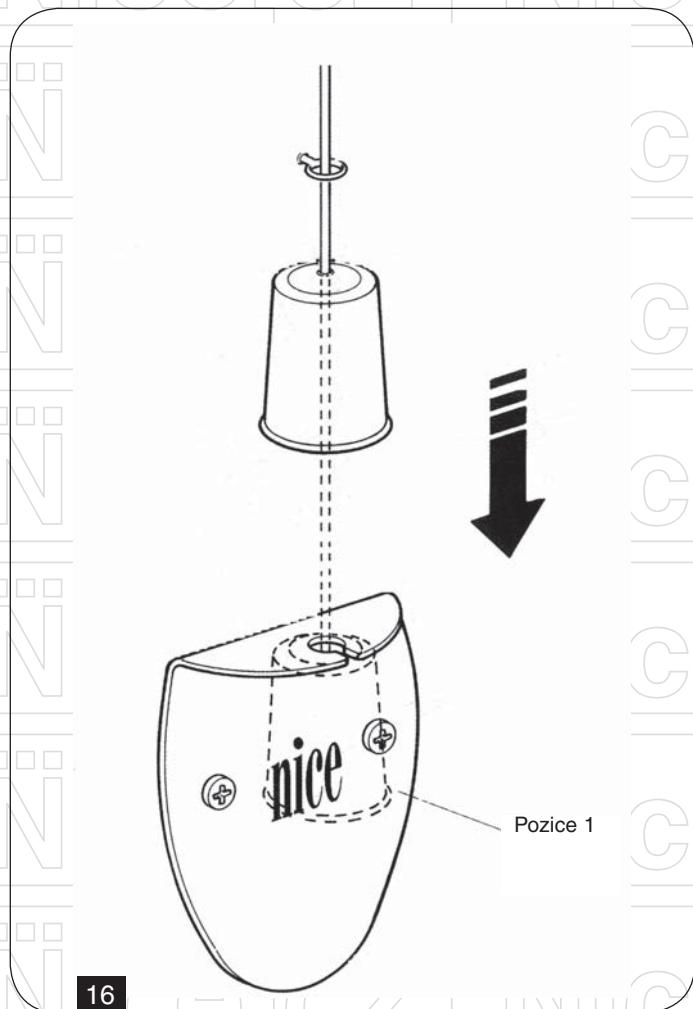

5. Kolaudace

Kolaudace celého zařízení musí být provedena zkušeným a kvalifikovaným pracovníkem, který musí provést požadované zkoušky na základě případných možných rizik.

Při kolaudaci pohonu SUMO je nutno postupovat podle těchto instrukcí:

- zavřete vrata;
- odpojte řídicí jednotku od zdroje elektrické energie;
- odblokujte převodový pohon;
- zkontrolujte jestli je posuvná dráha čistá a zbavená drobného odpadu;

- manuálně otevírejte vrata a po celé jejich dráze kontrolujte, že po celou dobu posuvu vyvíjíte stále sílu nižší než 300 N (30 kg);
- ujistěte se, že chod vrat během posuvu nevykazuje místa s nadměrným třením;
- zkontrolujte jestli sekční vrata, zastavená v kterémkoli bodě jejich dráhy v odblokovaném stavu, nemají tendenci se spouštět dolů nebo se vytahovat nahoru;
- zkontrolujte, že bezpečnostní systémy a mechanické zářky jsou v dobrém stavu;
- zkontrolujte, že šroubové spoje jsou dobře utažené;
- v případech, kdy je použit řetěz, zkontrolujte jeho napjatost a jeho dobrou pohyblivost a jestliže je to nutné, namažte jej;
- po ukončení těchto kontrol zablokujte převodový pohon a připojte řídicí jednotku ke zdroji elektrické energie;
- seřídte (z elektronické řídicí jednotky) sílu pohonu takovým způsobem, aby byl schopen uvést do pohybu pouze a výhradně vrata;
- změřte nárazovou sílu, tak jak je to stanoveno směrnici EN12445 a EN12453.

6. Údržba

Řídicí jednotka A924 je vybavena kontrolkou pro údržbu (viz. příslušný manuál a instrukce k elektronické řídicí jednotce A924, kde jsou uvedeny podrobnější informace). Tato kontrolka upozorňuje na to, že je nutné provést plánovanou údržbu zařízení. Pravidelná údržba, nejenže zaručuje delší životnost zařízení, ale stejně tak i správný a bezpečný provoz systému. Údržbu může provádět pouze kvalifikovaný technik.

Údržba spočívá v zopakování postupu předepsaného pro kolaudaci.

6.1 Znehodnocení

Pohon se skládá z různých typologií materiálů a jejich znehodnocení musí být provedeno v souladu s předpisy platnými v jednotlivých zemích.

V případě likvidace automatizační techniky neexistují žádná zvláštní nebezpečí nebo rizika, která by vyplývala ze samotné likvidace automatizační techniky.

V případech, kdy je požadováno třídění odpadu, je vhodné, aby jednotlivé materiály byly od sebe odděleny podle jejich typologie (elektrické součástky, hliník, plast, atd.).

7. Technické parametry

SUMO 2000

Nereverzibilní převodový pohon 24Vdc s enkodérem, s lokálním lankovým odblokováním. Krouticí moment 120 Nm a 7,5 ÷ 16 rpm (6)*

SUMO 2010

Nereverzibilní převodový pohon 24Vdc s enkodérem, s lokálním lankovým odblokováním. Krouticí moment 120 Nm a 7,5 ÷ 16 rpm (6)*

Tabulka: Technické parametry

	SU2000	SU2010	SU2000V	SU2000VV
Napájení (Vdc)	15 ÷ 36			
Příkon pohonu (A _{dc})	13			
Příkon (W)	500			
Ochranný stupeň (IP)	44	66	44	
Krouticí moment (Nm)	120		82	46
Rychlost (rpm)	7,5 ÷ 16 (6)*		11 ÷ 23,5 (9)*	19,5 ÷ 42 (15)*
Maximální plocha vrat (m ²)	35		25	15
Provozní teploty (°C min./max)	-20° ÷ +70°		-20° ÷ +50°	
Třída izolace	B			
Pracovní cykly (%)	50			
Rozměry (mm)	110 × 350 × 270			
Hmotnost (kg)	10,5			
Otvor (mm)	25,5			

* Hodnota uvedená v závorce je dosahována během zpomalování při použití řídicí jednotky A924.

8. Katalog náhradních dílů

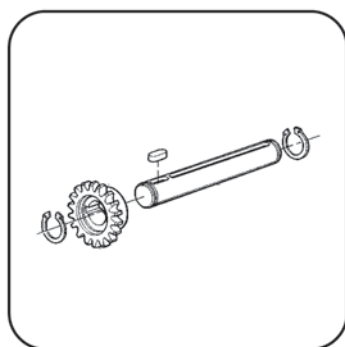

CRA1

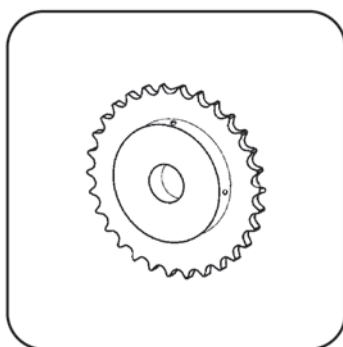

CRA6 Z36



CRA3

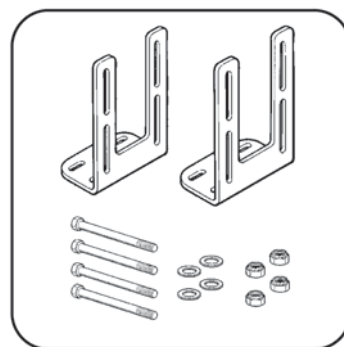

CRA8

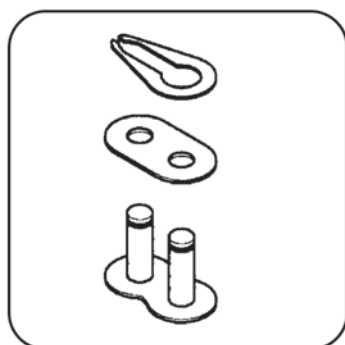

CRA2

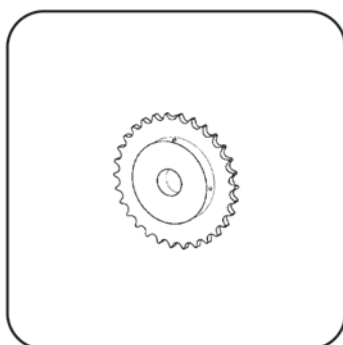

CRA7 Z18

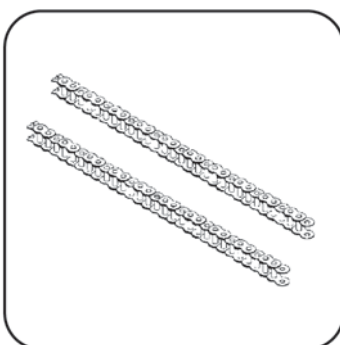

CRA4

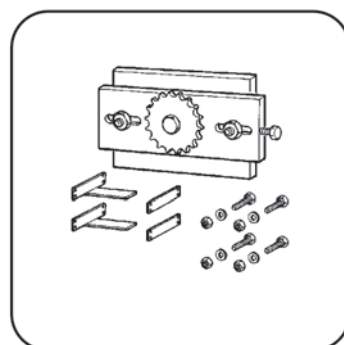

CRA5

Tabulka: Katalog dílů

Číslo	SU2000 SU2010	23	MP0033 2601	47	V4.8 x 13 5101
1	BMGSUA 34567	24	MP0032 2601	48	V4.8 x 22 5101
2	BMGSUB 34567	25	M12V 1850	49	V4 x 10-A 5102
3	BMGSUC 14567	26	PMCBR1 4630	50	V4 x 8 5105
4	BMGSUD 34567	27	PMCCN 4630	51	V6.3 x 19 5101
5	BMGSUE 4567	28	PMCSE16 4630	52	V6 x 15B 5102
6	BMGSUF 4567	29	PMCU9 4630	53	V5 x 14A 5110
7	/ BMGSUG 4567	30	PMC66C 4630	54	V8 x 130 5102
8	BMGSUH 4567	31	PMC66D 4630	55	V4.8 x 9.5-A 5101
9	PMD0272 4610	32	GOR-A 5501	56	R04E 5120
10	PMD0273 4610	33	GOR-X 5501	57	R8 5120
11	PMD0274 4610	34	GOR-U 5501	58	D8 5110
12	PMD0278 4610	35	/ GOR-Q 5501	59	D4-D 5110
13	PMD0279 4610	36	GOR-G 5501	60	ESU 4870
14	PMD0339 4610	37	GOR-Z 5501	61	EMSU 4870
15	PPD0276 4610	38	/ GOR-Z01 5501	62	/ PMDO191 4615
16	PPD0277 4610	39	/ GOR8 5501	63	PMCG10 4630
17	MICROI-C 1617	40	CMSU 5320	64	PMCMFC1 4630
18	MMCOI 2620	41	PMD0474 4610	65	PMCCA2 4630
19	MO-C 2640	42	PMD0191A 14610	66	PMCRG 4630
20	MO-Q 2640	43	PMCCP 4630	67	D6 5102
21	MP0032 2601	44	SUA01	68	/ GOR1 5501
22	MP0034 2601	45	V2.9 x 16 5101	69	/ PMCFE 4630
		46	V4.2 x 9 5101		

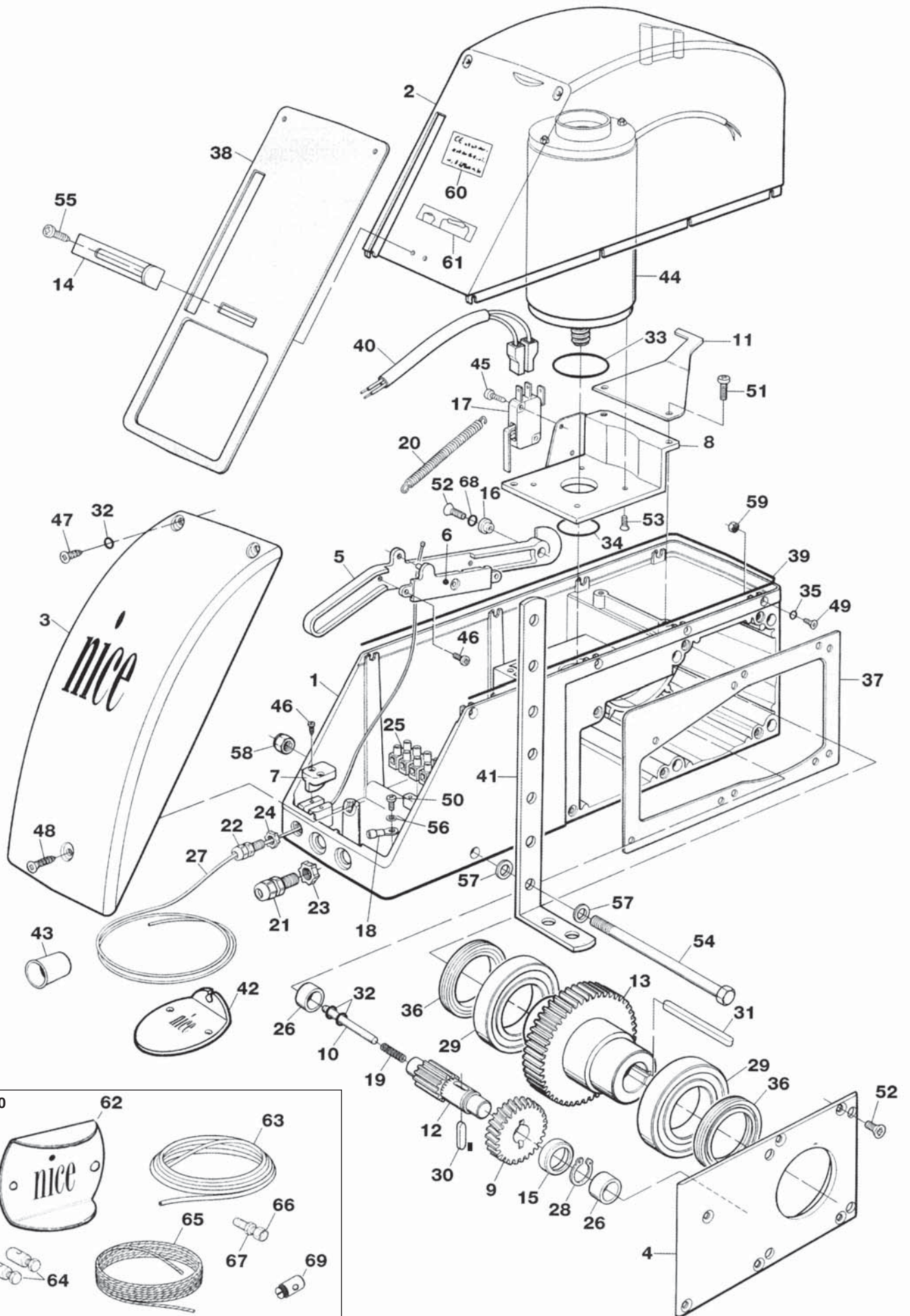

Prohlášení o shodě

Podle směrnice 98/37/CE, příloha II, část B (prohlášení výrobce o shodě CE)

Číslo: 145/SUMO

Datum: 10/2004

Rev. 1.00

Níže podepsaný Lauro Buoro, ve funkci generálního manažera, prohlašuje na vlastní odpovědnost, že výrobek :

Jméno výrobce: NICE S.p.a.

Adresa: Via Pezza Alta 13, 31046 Z.I. Ruscignè-Oderzo, Itálie

Typ: Elektromechanický převodový pohon „SUMO“ na 24 V d.c. pro sekční vrata

Modely: SU2000, SU2010, SU2000V, SU2000VV

Příslušenství: Bez příslušenství

Splňuje náležitosti předepsané níže uvedenými směrnicemi Evropské Unie:

98/37/CE (upravené 89/392/CEE) SMĚRNICE 98/37/CE EVROPSKÉHO PARLAMENTU A EVROPSKÉ RADY ze dne 22. června 1998 týkající harmonizace legislativy členských států v oblasti strojních zařízení.

V souladu s předpisy stanovenými směrnicí 98/37/CE upozorňujeme, že není povoleno uvádět výše specifikovaný výrobek do provozu, pokud nebylo zařízení, do něhož je ten výrobek zabudován, schváleno a prohlášeno za odpovídající požadavkům směrnice 98/37/CE.

Dále výrobek splňuje požadavky stanovené následujícími směrnicemi Evropské Unie, stejně tak jako požadavky upravené směrnicí 93/68/CEE přijaté Evropskou Radou dne 22. července 1993:

73/23/CEE SMĚRNICE 73/23/CEE EVROPSKÉ RADY ze dne 19. února 1973 týkající harmonizace legislativy členských států v oblasti elektrických materiálů, určených pro použití ve stanovených mezích napětí.

89/336/CEE SMĚRNICE 89/336/CEE EVROPSKÉ RADY ze dne 3. května 1989 týkající harmonizace legislativy členských států v oblasti elektromagnetické kompatibility.

Oderzo, 4. září 2008

Lauro Buoro
generální manager

Sumo

Elektromechanický pohon boční pro skládací a sekční vrata

Instrukce a upozornění určená pro uživatele převodového pohonu SUMO

Blahopřejeme Vám, že jste si vybrali automatizační techniku dodávanou společností Nice.cz!

Nice.cz není výrobcem Vaší automatizace, ta je naopak výsledkem analýzy, úvahy, volby materiálů a realizace celého zařízení, která je provedena Vaším technikem, kterému jste dali důvěru.

Každá automatizace je jedinečná a pouze Váš technik má zkušenosti a odbornost potřebnou pro realizaci zařízení podle Vašich požadavků, které pak bude po dlouhou dobu bezpečné a spolehlivé a především bude jeho montáž provedena odborně, to znamená, že bude splňovat požadavky platných norem.

Automatizační technika, kromě toho, že se jedná o účinný zabezpečovací systém, zvyšuje i Vaše pohodlí a budete-li její údržbě věnovat alespoň minimální pozornost, bude Vám sloužit mnoho let.

I když Vámi vlastněná automatizační technika splňuje bezpečnostní stupeň předepsaný normami, není tím zcela vyloučena existence „zbytkového rizika“, což znamená, že mohou vzniknout nebezpečné situace, které jsou však zapříčiněny jejím nesprávným nebo přímo chybným použitím, z tohoto důvodu bychom Vám rádi dali několik rad týkajících se Vašeho přístupu k zařízení, které je vhodné dodržovat a tím se vyhnout případným nepříjemnostem:

- Předtím, než poprvé použijete automatizační techniku, nechte si od technika vysvětlit možné zdroje "zbytkového rizika" a věnujte několik minut četbě manuálu - instrukcím a upozorněním pro uživatele, které Vám technik předal. Uchovejte tento manuál pro případ, že byste někdy později měli nějaké pochybnosti a pro případného nového majitele této automatizační techniky.
- Vaše automatizační technika je strojní zařízení, které důsledně provádí Vaše příkazy; neodborné nebo nevhodné použití jej může učinit nebezpečným: **neuvádějte automatizační techniku do chodu, pokud se v jejím akčním rádiu nacházejí osoby, zvířata nebo předměty.**
- Děti: automatizační technika zajišťuje vysoký stupeň bezpečnosti, její detekční systémy znemožňují uvedení techniky do pohybu v přítomnosti osob nebo předmětů a zároveň zajišťují předvídatelné a bezpečné uvedení do chodu za všech okolností. Nicméně je více než vhodné zakázat dětem, aby si hrály v blízkosti automatizační techniky a aby nedošlo k nechtěnému uvedení automatizační techniky do chodu, nenechávejte dálkové ovladače v jejich dosahu: není to hračka!
- Neobvyklé reakce. Jakmile zjistíte, že automatizační technika reaguje neobvyklým způsobem, odpojte zařízení od zdroje elektrické energie a manuálně jej odblokujte. Nepokoušejte se sami o nějakou opravu, ale vyžádejte si servisní zásah Vašeho technika, který provedl instalaci; mezitím, tj. poté, co bylo provedeno odblokování převodového pohonu podle instrukcí uvedených dále, bude zařízení fungovat tak, jako by brána nebo vrata nebyla opatřena automatizační technikou.
- Údržba. Tak jako každé strojní zařízení i Vaše automatizační technika vyžaduje pravidelnou údržbu, aby mohla fungovat co nejdéle a zcela bezpečně. Dohodněte si s Vaším technikem, který provedl instalaci automatizační techniky, harmonogram plánu údržby; Nice.cz doporučuje provádět kontrolu každých 6 měsíců u běžného užívání v občanské bytové výstavbě, ale tato frekvence se může lišit v závislosti na intenzitě používání. Jakákoliv kontrola, údržba nebo oprava musí být prováděna pouze kvalifikovaným technikem.
- I když se domníváte, že byste byli schopni to provést, neupravujte zařízení a neměňte naprogramované parametry a nastavení automatizační techniky: odpovědnost nese Váš technik, který automatizační techniku nainstaloval.
- Závěrečná kolaudace, pravidelné údržby a případné opravy musejí být zdokumentovány technikem, který je provedl a dokumentace je uchovávána majitelem zařízení.
- Znehodnocení. Po uplynutí životnosti automatizační techniky se ujistěte o tom, že její znehodnocení bylo provedeno kvalifikovaným personálem a že materiály byly recyklovány nebo znehodnoceny podle místně platných předpisů.

V případě závady nebo přerušení dodávky elektrické energie.

Během čekání na zásah Vašeho technika (anebo obnovení dodávky elektrické energie, v případě, že zařízení není vybaveno záložní baterií), může být zařízení ovládáno, jako by brána nebo vrata nebyla vybavena automatizační technikou. Aby bylo možné zařízení ovládat manuálně je nutné provést manuální odblokování: tato operace, která je zároveň jedinou, kterou může provádět uživatel automatizační techniky, byla výrobcem Nice.cz vyvinuta se zvláštní péčí, aby byla zajištěna maximální snadnost provedení tohoto úkonu, bez nutnosti použití nějakého nářadí nebo bez potřeby vyvíjet fyzickou sílu.

1. Táhněte za táhlo směrem dolů a dejte jej do pozice 1.
2. Manuálně ovládejte vrata.

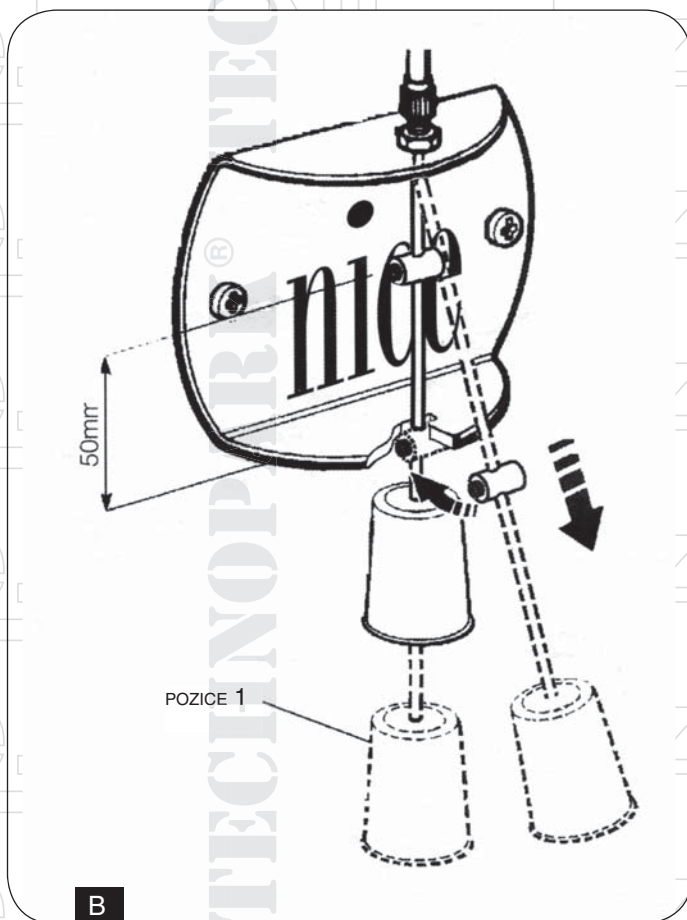
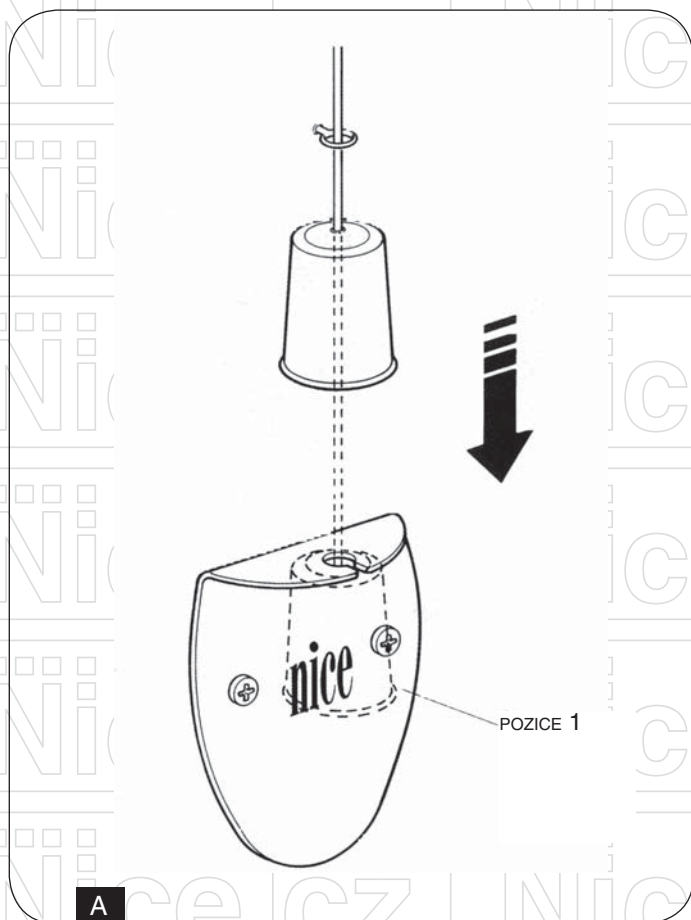

Odblokování může být prováděno pouze za podmínky, že jsou vrata v klidu!!!

Důležité upozornění: jestliže je Vaše zařízení vybaveno rádiovým dálkovým ovladačem a po určité době se Vám zdá, že se jeho funkčnost zhoršila anebo přestal fungovat úplně, mohlo by to být jednoduše způsobeno vybitím baterie (podle typu, se životnost baterie může pohybovat od několika měsíců až po dva nebo tři roky). Můžete si to ověřit na základě toho, že kontrolka, která potvrzuje probíhající vysílání přenosu svítí jen slabě nebo se nerozsvítí vůbec, anebo se rozsvítí jenom na krátkou dobu. Předtím, než se obrátíte na technika, zkuste vyměnit baterii; použijte baterii z funkčního dálkového ovladače: jestliže to bylo příčinou jeho špatného fungování, bude stačit, když baterii vyměníte za novou, stejného typu.

Jste spokojeni? V případě, že byste chtěli do Vašeho domu přidat další nové zařízení s automatizační technikou, obraťte se na stejného technika nebo na síť autorizovaných prodejců Nice.cz, kromě rady odborníka si tak zajistíte i nejmodernější výrobky na trhu, lepší funkčnost a maximální kompatibilitu jednotlivých automatizačních technik.

Děkujeme Vám, že jste si přečetli tato doporučení a přejeme Vám, abyste byli maximálně spokojeni s Vaším novým zařízením: ohledně jakýchkoli požadavků, ať už aktuálních nebo v budoucích, se s důvěrou obraťte na technika, který provedl instalaci Vašeho zařízení.

NiceWay - modulární a profesionální systém dálkového ovládání s exkluzivním designem

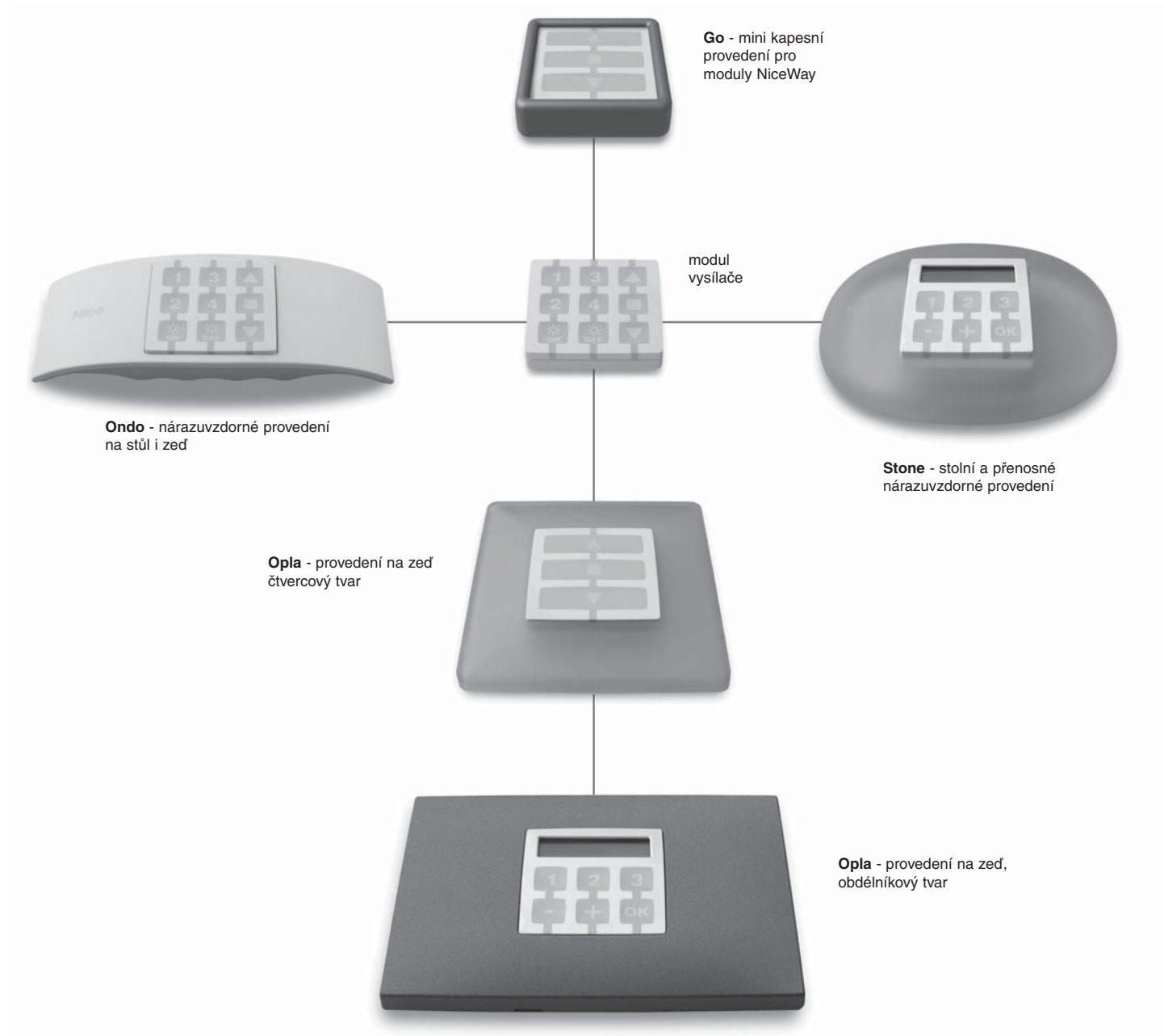

Niceway

Komplexní a inovativní systém dálkového ovládání. Pro ovládání veškeré Nice automatizace z libovolného místa ve Vašem domě.

NiceWay je nový a plně komplexní systém dálk. ovládání pro ovládání veškeré automatizace z jakéhokoliv místa domácnosti.

Díky rozsahu barev a tvarů jistě vyhoví všem požadavkům. Ačkoliv jsou dostupné v 1 až 80 skupinách (240 kanálech), jsou velmi malé a jednoduše použitelné.

Modulární NiceWay systém je založen na dálkových ovladačích, které mohou být uloženy v několika modelech držáků.

Nárazuvzdorný materiál příjemný na dotek i nošení. Pohodlí a jednoduchost jsou zaručeny renomovaným a oceňovaným Nice designem.

Je lhostejné jaký si vyberete držák nebo krabičku, každá automatizace v domě může být ovládána plovoucím kódem 433,92 MHz typu FloR a VeryVR systémů, plně kompatibilními s NiceWay.

Profesionální a praktické programování pomocí Palmtop přístrojů (BUPC).

Pro ochranu elektronických částí před nečistotami a vlhkostí jsou pryžová tlačítka skryta v těle modulů.



Přehled produktů

Nice – pohony pro brány



ROX
pohon pro posuvné brány do 1000 kg



ROBUS
pohon pro posuvné brány do 1000 kg



RUN
pohon pro posuvné brány do 2500 kg



WINGO
pohon pro otočné brány do velikosti křídla 1,8 m



TOONA
pohon pro otočné brány do šířky 7 m



METRO
pohon pro otočné brány do velikosti křídla 3,5 m

V2 – pohony pro brány



FOX TORQ 500D
pohon pro posuvné brány do 500 kg



FOX AYROS
pohon pro posuvné brány do 1200 kg



FORTECO
pohon pro posuvné brány do 1800 / 2200 / 2500 kg



CALYPSO
pohon pro křídlové brány do šířky křídla 2,5 / 4 m



FOX STARK
pohon pro křídlové brány do šířky křídla 6 m



FOX VULCAN
podzemní pohon pro křídlové brány do šířky křídla 7 m

Pohony pro garážová vrata



FOX ATRIS
stropní pohon pro garážová vrata do 15 m²



SPIN
stropní garážový pohon s řemenovou dráhou do 17,5 m²



SPY
stropní pohon s řemenovou dráhou s pojezdem motoru v dráze do 14 m²



HYPPO
pohon pro otočné brány se silnými pilíři a skládací vrata



TOM
pohon pro průmyslová sekční a rolovací vrata do 750 kg

Dálkové ovládání, bezkontaktní snímače, klávesnice a docházkové systémy



ERA-FLOR
2 kanálový klíčenkový dálkový ovladač s indikací signálu LED diodou, 433,92 MHz



ON3EBD
3 kanálová obousměrná vysílačka 433,92 MHz



FOX
2; 4-tlačítkový dálkový rádiový ovladač, 433,92 MHz



SBM1001
ovládání vzdáleného přístupu s GSM modulem pro 999 telefonních čísel



ETP + BC/S
snímač bezkontaktních karet a čipů + čip

Automatické závory



FOX NIUBA
automatická elektromechanická závora s délkou ramene do 6 m



WIDE
automatická závora s délkou ramene do 7 m



BAR
automatická závora s délkou ramene do 9 m



SEM2
2 komorový semafor; červená-zelená



LP1 / LP2
zemní 1-smyčkový / 2-smyčkový indukční detektor vozidel