

Návod k instalaci a obsluze

EASY 2

Analogová řídicí jednotka pro svinovací rolety a výklopná vrata



Obsah

1	Důležitá upozornění	3	4	Signalizace (LED diody) na řídicí jednotce	5
2	Popis řídicí jednotky	3	5	Použití kabelových průchodek	6
3	Nastavení délky pracovních cyklů	5	6	Katalog náhradních dílů	13

Důležité upozornění

Tento manuál je určen pouze pro technický personál, který má pro instalaci příslušnou kvalifikaci. Žádná z informací, kterou obsahuje tento materiál není určena pro finálního uživatele. Tento manuál je určen pro analogovou řídicí jednotku EASY 2 a nesmí být použit pro jiné výrobky. Analogová řídicí jednotka EASY 2 slouží jako programovací, případně ovládací prvek k automatizační technice, každé jiné použití je nevhodné a tudíž je zakázáno podle platných předpisů. Výrobce doporučuje přečíst si pozorně alespoň jednou veškeré instrukce předtím, než přistoupíte k vlastní instalaci. Je Vaší povinností provést vše tak „bezpečně“, jak to jen jde. Instalace a údržba musí být prováděna výhradně kvalifikovaným a zkušeným personálem, a to dle následujících českých norem a vládních nařízení:

- Zákon č. 22/1997 Sb. o technických požadavcích na výrobky a o změně a doplnění některých zákonů, v platném znění.
- Nařízení vlády č. 378/2001 Sb., kterým se stanoví bližší požadavky na bezpečný provoz a používání strojů, technických zařízení, přístrojů a náradí, v platném znění.
- Nařízení vlády č. 17/2003 Sb., kterým se stanoví technické požadavky na elektrická zařízení nízkého napětí.
- Nařízení vlády č. 616/2006 Sb. o technických požadavcích na výrobky z hlediska jejich elektromagnetické kompatibility, v platném znění.
- Nařízení vlády č. 426/2000 Sb., kterým se stanoví technické požadavky na rádiová a na telekomunikační koncová zařízení, v platném znění.

Nekvalifikovaný personál nebo ti, kteří neznají aplikované normy v kategorii „Automatizace“, se musí zdržet instalace. Pokud někdo provozuje tento systém, aniž by respektoval aplikované normy, je plně zodpovědný za případné škody, které by zařízení mohlo způsobit!

Nice.cz 2021

Obsah tohoto manuálu, jakož i jeho jednotlivé části, především texty, obrázky i jejich vzájemné uspořádání, jsou chráněny právem duševního vlastnictví, a proto se na ně použijí právní předpisy České republiky upravující zejména autorské právo a ochranné známky. Jejich kopírování nebo jiné užití je možné pouze po předchozím písemném souhlasu společnosti ADAXET s.r.o..

1. Důležitá upozornění

Společnost V2 S.p.A. si vyhrazuje právo upravovat své výrobky bez předchozího upozornění. Dále se zříká veškeré odpovědnosti za případné újmy na zdraví a za škody na majetku způsobené neodborným používáním nebo chybnou instalací výrobku.

 **Pozor:** Dříve než se pustíte do instalace a programování řídicí jednotky, přečtěte si pozorně tento instruktážní manuál!

- Tento instruktážní manuál obsahuje informace, které jsou výhradně určené technikům kvalifikovaným v oboru instalace automatizačních technik.
- Žádná z informací uvedených v tomto manuálu není určena pro koncové uživatele zařízení.
- Veškeré činnosti a operace, které se týkají údržby nebo programování zařízení, mohou být prováděné výhradně kvalifikovaným technikem.

REALIZACE AUTOMATIZAČNÍ TECHNIKY MUSÍ BÝT PROVEDENA V SOULADU S PLATNÝMI EVROPSKÝMI SMĚRNICEMI A NORMAMI:

EN 60204-1 (Bezpečnost strojních zařízení - Elektrická zařízení strojů - Část 1: Všeobecné požadavky).

EN 12445 (Vrata - Bezpečnost při používání motoricky ovládaných vrat - Zkušební metody).

EN 12453 (Vrata - Bezpečnost při používání motoricky ovládaných vrat - Požadavky).

- Instalační technik musí provést instalaci vhodného zařízení (např. termomagnetického jističe), které bude zajišťovat odpojení všech elektrických pólů systému od elektrické napájecí sítě. Norma vyžaduje, aby vzdálenost rozpojených kontaktů byla u každého pólu nejméně 3 mm (EN 60335-1).
- Po připojení vodičů ke svorkovnici je nutné kabely, které jsou napájené síťovým napětím, zafixovat v blízkosti svorkovnice pomocí stahovacích pásek a stejným způsobem zajistit i uložení vodičů, kterými jsou připojená externí zařízení (příslušenství). Tímto způsobem bude zabezpečeno, že v případě nahodilého odpojení některého vodiče nedojde k situaci, kdy by se části zařízení napájené síťovým napětím mohly dostat do kontaktu s těmi částmi, které jsou napájené velmi nízkým a bezpečným elektrickým napětím.
- Při spojování pevných a ohebných trubek anebo lišt pro uložení kabelů používejte spojky, které budou splňovat požadované bezpečnostní krytí IP55 nebo vyšší.
- Instalace vyžaduje jisté znalosti z oblasti elektrických a strojních zařízení; proto musí být výhradně provedena kvalifikovaným technikem, který je oprávněn vystavit prohlášení o shodě typu A, týkající se provedení celé instalace zařízení (Směrnice pro strojní zařízení 89/392 EHS, příloha II. A).
- V každém případě je nutné respektovat níže uvedené normy, které se vztahují na motoricky ovládaná vrata: EN 12453, EN 12445, EN 12978, dále je nutné respektovat i všechny další místně platné technické normy.
- Elektrické zařízení nainstalované na napájecím vedení pro automatizační techniku musí splňovat platné technické normy a musí být odborně provedeno.
- Nastavení tlačné síly, kterou vyvíjí vrata nebo roleta, musí být změřeno pomocí k tomu určeného přístroje a musí být nastavená taková síla, aby byla v souladu s maximálními přípustnými hodnotami uvedenými v normě EN 12453.
- Zemnicí vodiče motorů, kterými je automatizační technika vybavená, připojte k zemnicímu vedení elektrického napájecího vedení.
- Proveďte nezbytná opatření (např. používejte antistatický náramek) při práci s komponenty citlivými na elektrostatické výboje.

2. Popis řídicí jednotky

Řídicí jednotka EASY 2 je inovativní výrobek společnosti V2, který zaručuje vysokou úroveň bezpečnosti a spolehlivosti provozu automatizačních technik, určených pro svinovací rolety a výklopná vrata.

Při navrhování řídicí jednotky EASY 2 jsme se zaměřili na vývoj takového výrobku, který bude uspokojovat veškeré požadavky jeho uživatelů, aby tak měli k dispozici co nejvíce flexibilní řídicí jednotku, které bude splňovat všechny nároky kladené na instalaci a její praktické používání.

EASY 2 analogová řídicí jednotka

- Napájení 230 V AC nebo 120 V AC podle příslušného modelu, pro jeden jednofázový pohon s maximálním příkonem 700 W.
- 2 aktivační vstupy pro klíčový spínač nebo tlačítka.
- Vstup pro bezpečnostní fotobuňky.
- Vstup pro bezpečnostní lišty, který je určený pro běžně používané lišty s rozpínacím kontaktem a pro strunové lišty s gumovým profilem s nominálním odporem 8,2 k Ω .
- Výstup pro lampu napájenou 120/230 V – 40 W.
- Test bezpečnostních prvků, který se spouští před zahájením otevírání automatizační techniky.
- Provozní logika zařízení se programuje pomocí dip-switchů.
- Nastavení časových parametrů prostřednictvím trimrů.
- Rychle zapojitelný konektor určený pro připojení přijímače řady FENY R1.
- Sledování stavu vstupů prostřednictvím LED diod.
- Výstup pro večerní osvětlení.
- Krabice s krytím IP55.

Tabulka 1: Technické parametry

	Modely 230 V	Modely 120 V
Napájení	230 V / 50 Hz	120 V / 60 Hz
Max. zatížení motorem	700 W	
Max. zatížení příslušenstvím napájeným 24 V AC	3W	
Provozní teploty	-20 až +60 °C	
Ochranné pojistky	F1 = 5A zpožděná	F1 = 8A zpožděná
Rozměry	170 × 185 × 70 mm	
Hmotnost	800 g	
Krytí	IP55	

Tabulka s elektrickým zapojením

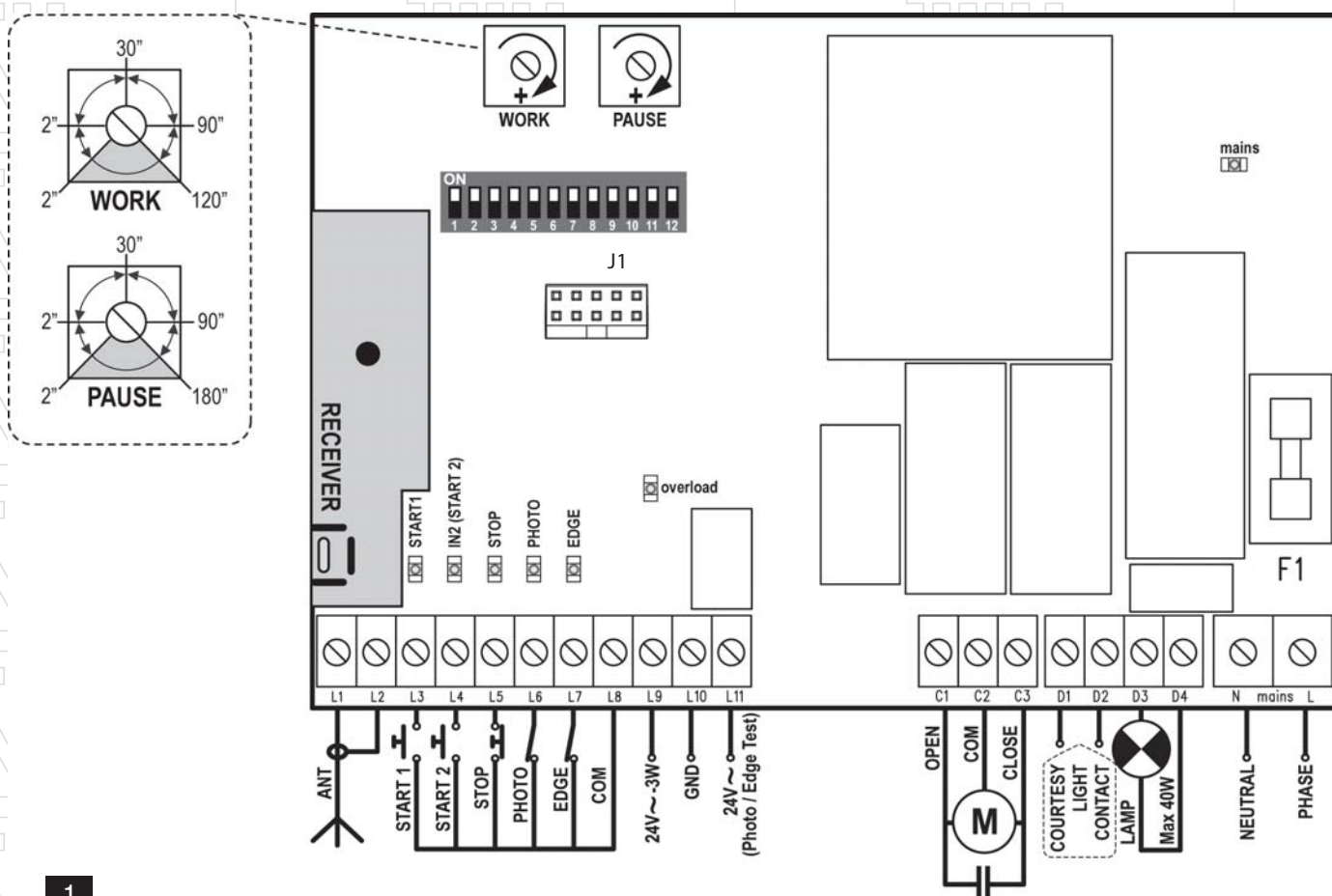

1

! **Pozor:** Pokud nejsou používány rozpínací kontakty (STOP, PHOTO, EDGE), musí být tyto kontakty přemostěny a spojené se společným elektrickým vedením pro příkazy COM (-)!
Deaktivujte i test funkčnosti fotobuněk a bezpečnostních lišt (dip-switche 9 a 12 přepnuté do polohy OFF)!

- L1 – Anténa řídicí jednotky.
- L2 – Stínění antény.
- L3 – START1 - Aktivační vstup 1 pro připojení běžně používaných zařízení se spínacím kontaktem (otevírání / zavírání).
- L4 – START2 - Aktivační vstup 2 pro připojení běžně používaných zařízení se spínacím kontaktem (zavírání / časovací zařízení).
- L5 – Příkaz STOP. Rozpínací kontakt.
- L6 – Fotobuňka. Rozpínací kontakt.
- L7 – Bezpečnostní lišta. Rozpínací kontakt nebo odporová bezpečnostní lišta s gumovým profilem.
- L8 – Společné vedení (-) pro příkazy.
- L9-L10 – Napájecí výstup 24 V AC pro přijímače fotobuněk a další příslušenství.
- L10-L11 – Napájení vysílačů fotobuněk pro test jejich funkčnosti.
- C1 – Otevírání motoru.
- C2 – Společné elektrické vedení motoru.
- C3 – Zavírání motoru.
- D1-D2 – Kontakt pro aktivaci časovacího zařízení večerního osvětlení.
- D3-D4 – Lampa 230 V 40 W / 120 V 40 W.
- N – Nulák napájecího vedení 230 V / 120 V.
- L – Fáze napájecího vedení 230 V / 120 V.
- J1 – BEZ VYUŽITÍ.

3. Nastavení délky pracovních cyklů

Délka pracovních cyklů je nastavitelná prostřednictvím 2 trimrů umístěných přímo na řídicí jednotce:

WORK: Délka pracovního cyklu motoru (2-120 sekund).

! **Pozor:** Nastavení délky pracovních cyklů musí být provedeno v okamžiku, kdy automatizační technika není v pohybu!

PAUZA: Délka pauzy odpočítávané před automatickým zavřením (2-180 sekund).

4. Signalizace (Led diody) na řídicí jednotce

Zvýrazněná pole uvádí stav LED diod v okamžiku, kdy je automatizační technika v klidu.

Tabulka 2		
Led dioda	Svítil	Nesvítil
START	vstup START1 sepnutý	vstup START1 rozpojený
IN2	vstup START2 sepnutý	vstup START2 rozpojený
STOP	vstup STOP sepnutý	vstup STOP rozpojený
PHOTO	vstup PHOTO sepnutý	vstup PHOTO rozpojený
EDGE	Běžná bezpečnostní lišta	
	vstup EDGE sepnutý (lišta není stlačena)	vstup EDGE rozpojený (lišta je stlačena)
	Odporová bezpečnostní lišta s gumovým profilem	
	Vstup EDGE sepnutý (lišta je stlačena)	Vstup EDGE rozpojený (porucha)
	Lišta NENÍ stlačena: 8 kΩ mezi vstupem EDGE a společným vedením (-)	
mains	řídicí jednotka je napájena	řídicí jednotka NENÍ napájena
overload	přetížení na napájení příslušenství	napájení příslušenství je v rámci mezních hodnot

5. Použití kabelových průchodek

Box má na příslušných místech provedenou přípravu pro použití 4 kabelových průchodek, rozpoznatelných podle prolisu. Typ vhodných kabelových průchodek je uvedený na obrázku.

⚠ Pozor:

- Dříve než do boxu uděláte otvory, vymontujte z něj elektronickou základní desku s obvodou.
- Udělejte do boxu otvory vhodným vrtákem, vybraným podle rozměru kabelové průchodky.
- Zajistěte kabelové průchodky pomocí odpovídajících matek (obr. 2).

Instalace

Instalace řídicí jednotky, bezpečnostních prvků a příslušenství musí být prováděná na zařízení, které není napájené elektrickou energií.

Napájení

Řídicí jednotka musí být napájena elektrickým vedením s parametry 230 V – 50 Hz nebo 120 V – 60 Hz, a to podle příslušného modelu, a dále musí být chráněna vhodnou diferencíální termo-magnetickou pojistkou, která splňuje požadavky technických norem a příslušných zákonů.

Napájecí kabely připojte ke svorkám L a N na řídicí jednotce.

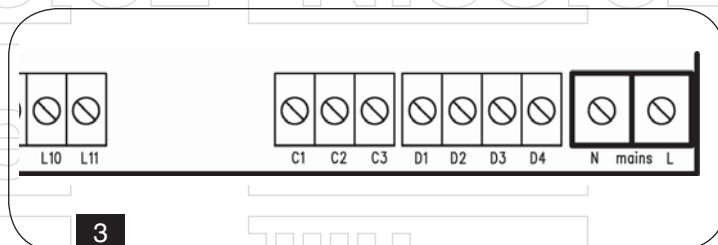
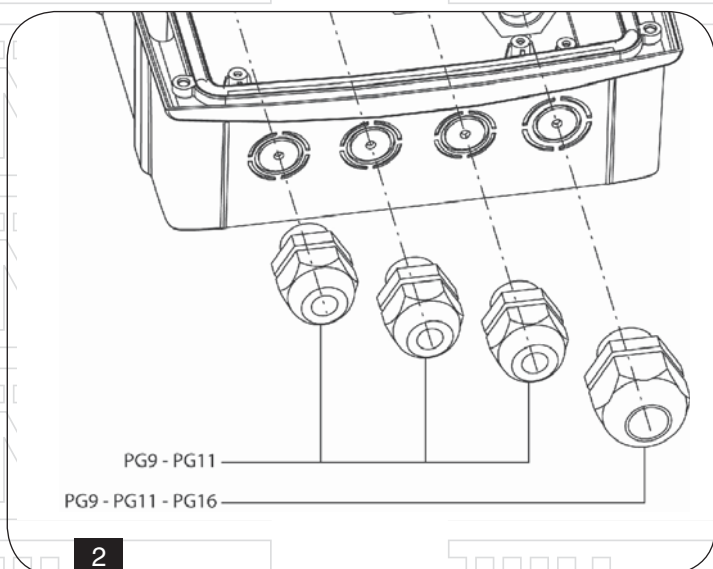

Motor

Řídicí jednotka může ovládat jeden asynchronní motor napájený střídavým proudem, motor musí být vybavený koncovými spínači.

Kabely motoru zapojte následujícím způsobem:

- Kabel pro otevírání ke svorce C1.
- Kabel pro zavírání ke svorce C3.
- Společný kabel zpětného vedení ke svorce C2 (obr. 4).

Lampa

Řídicí jednotka má provedenou přípravu na připojení lampy napájené 230 V – 40 W nebo 120 V – 40 W, se zabudovaným přerušovačem. Kabely připojte ke svorkám D3 a D4 (obr. 5).

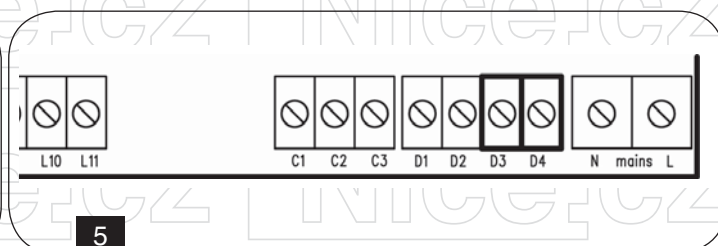
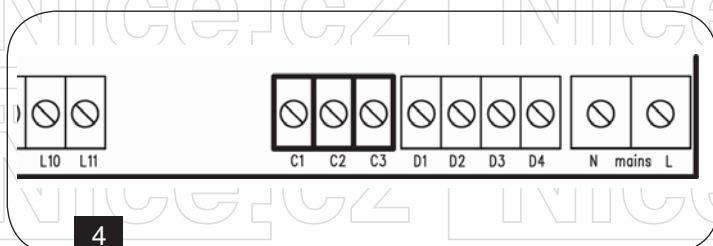

Večerní osvětlení

Tento výstup je vybavený spínacím kontaktem bez elektrického napětí, který sepne přibližně na 1 sekundu na začátku otevírání automatizační techniky. Tento kontakt je možné použít pro aktivaci časovacího zařízení ovládajícího večerní osvětlení (max. zatížení: 230 V – 4 A).

Poznámka: Pokud není nainstalované vhodné časovací zařízení, je možné zvolit ovládání večerního osvětlení s využitím 4 kanálu přijímače FENY R1: programovatelný kanál je k dispozici jako buď jako bistabilní anebo s časovačem (přečtěte si pozorně instrukce přiložené k přijímači FENY R1). **Kontaktem jsou vybavené svorky D1 a D2 (obr. 6).**

Fotobuňky

Řídicí jednotka dodává elektrické napájení 24 V AC pro fotobuňky s rozpínacím kontaktem a může provádět i test jejich funkčnosti před zahájením otevírání automatizační techniky.

Fotobuňky můžou pracovat ve dvou režimech:

1. Fotobuňky jsou vždy aktivní

Reakce fotobuněk během otevírání nebo zavírání způsobí zastavení automatizační techniky. Po obnovení toku paprsku mezi fotobuňkami se automatizační technika úplně otevře.

2. Fotobuňky NEJSOU aktivní během otevírání

Reakce fotobuněk během otevírání nemá vliv na průběh pracovního cyklu.

Reakce fotobuněk během zavírání způsobí úplné otevření automatizační techniky.

Bez ohledu na zvolené nastavení bude v případech, kdy je automatizační technika otevřená a je odpočítávána pauza, toto odpočítávání před případným automatickým zavřením automatizační techniky zahájeno teprve poté, co se obnoví tok paprsku mezi fotobuňkami.

- Napájecí kabely vysílačů fotobuněk (TX) připojte mezi svorky L10 (GND) a L11 (+) na řídicí jednotce.
- Napájecí kabely přijímačů fotobuněk (RX) připojte mezi svorky L10 (GND) a L9 (+) na řídicí jednotce.
- Výstup přijímačů fotobuněk (rozpínací kontakt) připojte mezi svorky L6 a L8 na řídicí jednotce.

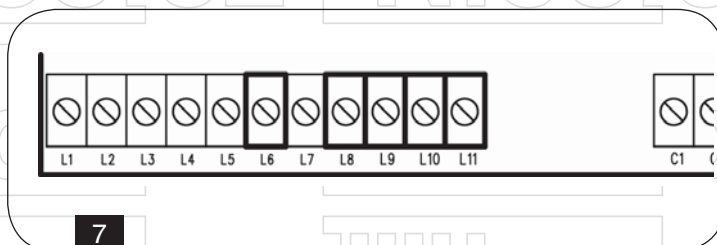
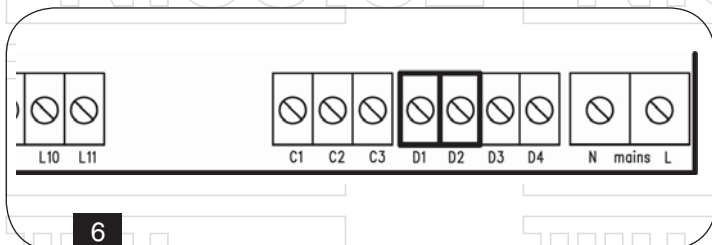

Bezpečnostní lišty

Řídicí jednotka je vybavená jedním vstupem, kterým jsou ovládané bezpečnostní lišty; tento vstup může ovládat jak běžně používanou bezpečnostní lištu s rozpínacím kontaktem, tak i strunovou bezpečnostní lištu s gumovým profilem, s nominálním odporem 8,2 kΩ.

Bezpečnostní lišty můžou pracovat ve dvou režimech:

1. Bezpečnostní lišty jsou vždy aktivní:

Reakce bezpečnostní lišty během otevírání nebo zavírání způsobí zastavení automatizační techniky.

2. Bezpečnostní lišty NEJSOU aktivní během otevírání:

Reakce bezpečnostní lišty během otevírání nemá vliv na průběh pracovního cyklu.

Reakce bezpečnostní lišty během zavírání způsobí úplné otevření automatizační techniky.

Poznámka: Bez ohledu na zvolené nastavení bude případně následující automatické zavření automatizační techniky zrušeno.

EASY 2 analogová řídicí jednotka

Běžně používaná bezpečnostní lišta s rozpínacím kontaktem: kabely bezpečnostní lišty připojte mezi svorky L7 a L8 na řídicí jednotce.

Aby byly splněny požadavky uvedené v evropské normě EN 12978, musí být nainstalované bezpečnostní lišty vybavené řídicí jednotkou, která bude nepřetržitě kontrolovat jejich správnou funkčnost. Pokud použijete řídicí jednotky, které jsou vybavené možností provádět test funkčnosti na základě přerušení elektrického napájení, připojte napájecí kabely řídicí jednotky mezi svorky L10 (GND) a L11 (+).

Strunová bezpečnostní lišta s gumovým profilem: kabely bezpečnostní lišty připojte mezi svorky L7 a L8 na řídicí jednotce.

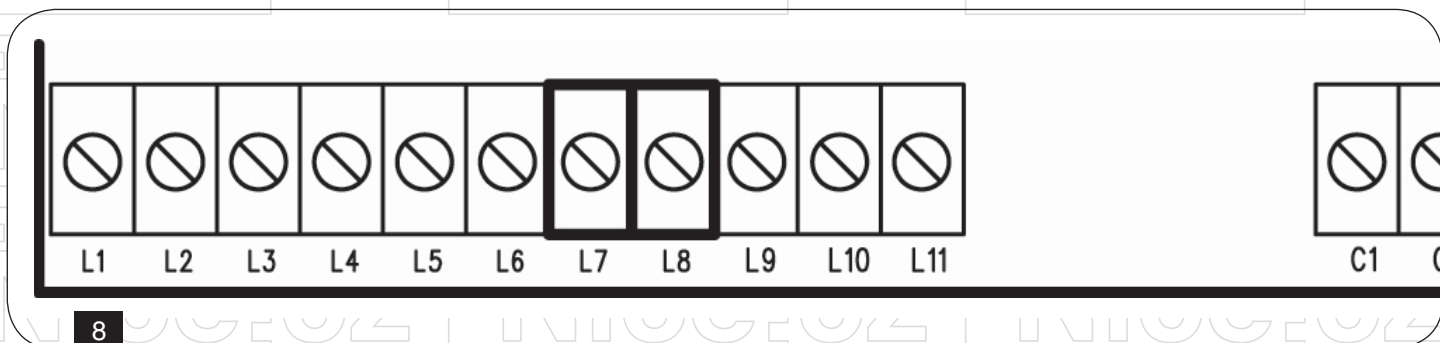

⚠️ Pozor: Test funkčnosti bezpečnostních lišt je určený pro optické bezpečnostní lišty a pro běžně používané bezpečnostní lišty (avšak pouze v případě, že jsou vybavené příslušnou řídicí jednotkou)!

NEAKTIVUJTE funkci test, pokud je automatizační technika vybavená strunovými bezpečnostními lištami s gumovým profilem anebo běžně používanými bezpečnostními lištami, která nejsou vybavené příslušnou řídicí jednotkou, která kontroluje jejich spolehlivou funkčnost.

Poznámka: Pro připojení optických bezpečnostních lišt použijte příslušné rozhraní (kód 35A024) a přitom deaktivujte test funkčnosti na bezpečnostních lištách.

Vstupy START

Vstupy start START1 a START2 jsou určeny pro připojení zařízení se spínacím kontaktem. Jejich fungování závisí na provozních režimech nastavených na dip-switchích 1, 2, 3, 4, 5, 6.

1. Provozní režim V PŘÍTOMNOSTI OBSLUHY (dip 1 ON)

Uživatel otevře automatizační techniku (START1) a pak ji zavře (START2) tím způsobem, že podrží aktivovaný příslušný příkaz.

⚠️ Pozor: Nastavení dip-switchů 2,4,5,6 nemá na tento provozní režim vliv!

Tabulka 3

Dip 1	ON	Funkce V PŘÍTOMNOSTI OBSLUHY je aktivovaná.
Dip 2		Funkce HODINY je deaktivovaná bez ohledu na nastavení dipu 2.
Dip 3	ON	Oddělené příkazy: Start1 otevření, Start2 zavření (nahoru - dolů).
	OFF	Příkazy jsou sloučené: Start1 otevření a zavření (start-stop). Start2 je deaktivovaný.
Dip 4		Automatické zavírání je deaktivované bez ohledu na nastavení dipu 4.
Dip 5		Provozní logika "bytové jednotky" je deaktivovaná bez ohledu na nastavení dipu 5.
Dip 6		Provozní režim se změnou směru pohybu je deaktivovaný bez ohledu na nastavení dipu 6.

⚠️ Pozor: V případě, že je aktivovaná funkce "V PŘÍTOMNOSTI OBSLUHY", způsobí reakce fotobuňky nebo bezpečnostní lišty během zavírání zastavení pohybu automatizační techniky!

2. Provozní režim "HODINY" (dip 2 ON)

⚠️ Pozor: Přepněte dip 1 do polohy OFF!

Vstup Start1

Normální impulsní vstup, který je schopný ovládat otevírání a zavírání i s aktivovaným provozním režimem "HODINY".

Vstup Start2

Vstup pro časovací zařízení. Když aktivujete vstup START2, automatizační technika se otevře a pak se automaticky zavře teprve poté, co dojde k deaktivaci vstupu.

Pokud je automatické zavírání aktivované (dip 4 ON), pak po deaktivaci časovacího zařízení nedojde okamžitě k zavření automatizační techniky, to je zahájeno teprve po odpočítání nastavené pauzy.

Tabulka 4

Dip 1	OFF	Funkce "V PŘÍTOMNOSTI OBSLUHY" musí být deaktivovaná.
Dip 2	ON	Funkce "HODINY" je aktivovaná.
Dip 3		Start1 a Start2 mají oddělené funkce bez ohledu na nastavení dipu 3.
Dip 4	ON	Po uvolnění vstupu Start2, je zahájeno odpočítávání pauzy a teprve potom je spuštěno zavírání automatizační techniky.
	OFF	Po uvolnění vstupu Start2 je ihned spuštěno zavírání automatizační techniky.
Dip 5	ON	Impuls na vstupu Start1 není akceptován během otevírání (provozní logika "bytové jednotky").
	OFF	Impuls na vstupu Start1 je akceptován i během otevírání.
Dip 6	ON	Impuls na vstupu způsobí během otevírání a zavírání změnu směru pohybu.
	OFF	Impuls na vstupu způsobí během otevírání a zavírání zastavení pohybu (provozní logika krok-krok).

3. Standardní provozní režim (dip 1 off / dip 2 off)

K dispozici jsou níže uvedené možnosti:

Provozní režim nahoru-dolů (dip 3 On)

Start1 ovládá otevírání (otevření-stop- otevření-stop)

Start2 ovládá zavírání (zavření-stop- zavření-stop)

Provozní režim start-stop (dip 3 Off)

Start1 ovládá otevírání a zavírání (otevření-stop-zavření-stop)

Start2 je deaktivovaný

Automatické zavírání (dip 4 On)

Aktivuje zavírání automatizační techniky po vypršení nastavené pauzy.

Provozní režim "bytové jednotky" (dip 5 On)

Příkazy pro otevření nejsou akceptované pokud se automatizační technika už otevírá.

Provozní režim se změnou směru pohybu (dip 6 On)

Pokud je aktivovaný provozní režim "start-stop", Start1 bude během otevírání a zavírání měnit směr chodu automatizační techniky, namísto toho, aby její pohyb zastavil.

Tabulka 5

Dip 1	OFF	Funkce "V PŘÍTOMNOSTI OBSLUHY" je deaktivovaná.	
Dip 2	OFF	Funkce "HODINY" je deaktivovaná.	
Dip 3	ON	Oddělené příkazy: Start1 otevření, Start2 zavření (nahoru-dolů)	
	OFF	Sloučené příkazy: Start1 otevření a zavření (start-stop)	
Dip 4	ON	Automatické zavírání je aktivované.	
	OFF	Automatické zavírání je deaktivované.	
Dip 5	ON	Start1 není akceptován během otevírání (provozní logika "bytové jednotky").	
	OFF	Start1 je akceptován během otevírání.	
Dip 6	ON	Provozní logika se změnou směru pohybu.	Vztahuje se pouze na vstup Start1, pokud je tento vstup nastavený na provozní režim start-stop.
	OFF	Provozní logika krok-krok	

EASY 2 analogová řídicí jednotka

Připojte kabely zařízení, které ovládá vstup Start1, mezi svorky L3 a L8 na řídicí jednotce (obr. 9).

Připojte kabely zařízení, které ovládá vstup Start2, mezi svorky L4 a L8 na řídicí jednotce (obr. 9).

Stop

Vstup STOP je určený pro zařízení s rozpínacím kontaktem.

Příkaz STOP provede okamžité zastavení automatizační techniky.

Pokud je příkaz STOP vydaný během otevírání nebo pauzy, nedojde k následnému automatickému zavření automatizační techniky.

Připojte kabely zařízení, které ovládá vstup stop, mezi svorky L5 a L8 na řídicí jednotce (obr. 10).

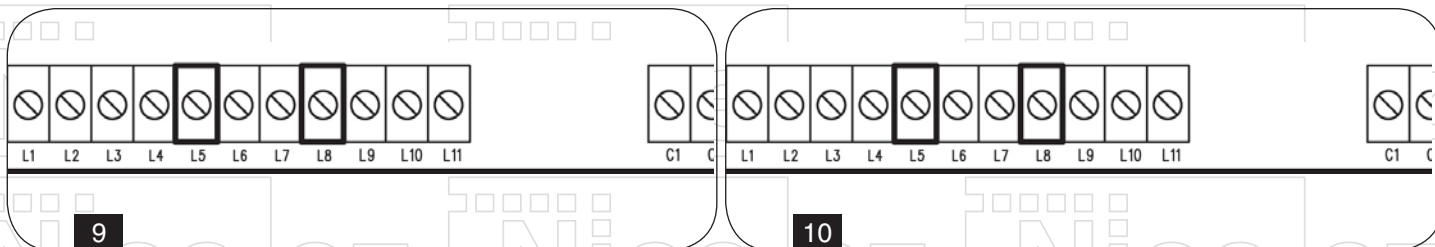

Přijímač zapojený do slotu

Řídicí jednotka je vybavená slotem pro zapojení přijímače řady FENY R1, který je vybavený superheterodynní technologií s vysokou úrovní citlivosti.

⚠️ Pozor: Dříve, než provedete níže popsané operace, odpojte řídicí jednotku od zdroje elektrického napájení! Věnujte zvýšenou pozornost správné straně při zapojování vyjmutelných modulů!

Modul přijímače FENY R1 je vybavený 4 kanály a každému z nich je přiřazený jeden příkaz řídicí jednotky EASY 2:

- KANÁL 1 ⇒ START 1
- KANÁL 2 ⇒ START 2
- KANÁL 3 ⇒ STOP
- KANÁL 4 ⇒ VEČERNÍ OSVĚTLENÍ

Provozní logika kanálů 1 a 2 je stejná, jako je logika nastavená pro vstupy START1 a START2 na svorkovnici.

⚠️ Pozor: Před programováním 4 kanálů a provozních logik si pozorně přečtěte instrukce přiložené k přijímači FENY R1!

Externí anténa

Doporučujeme použít externí anténu, aby byl zaručený maximální dosah rádiového signálu.

Kladný pól antény připojte ke svorce L1 na řídicí jednotce a opletení kabelu ke svorce L2.

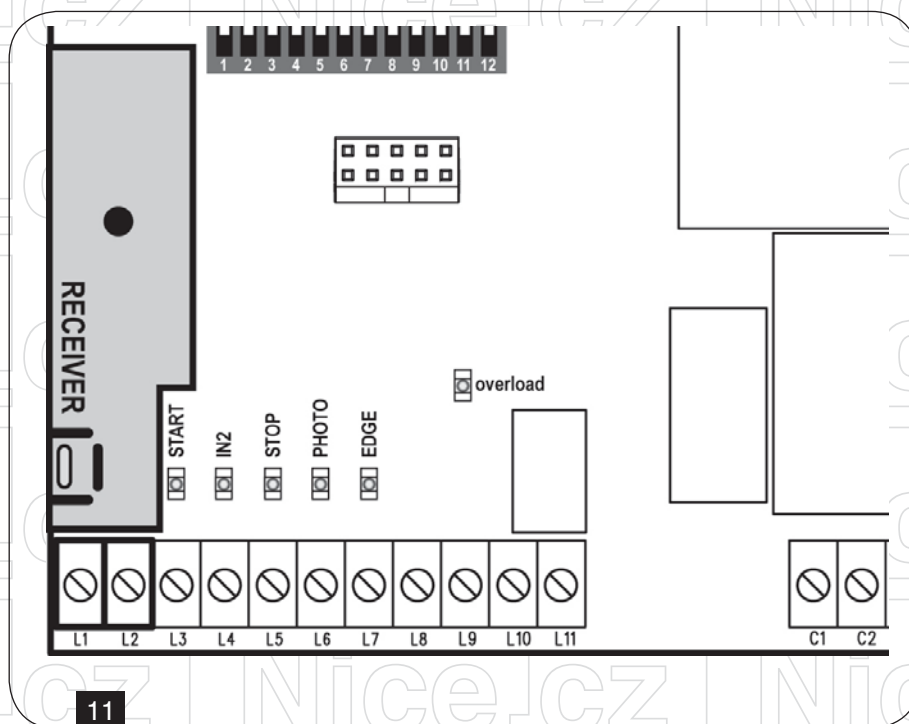

Tabulka 6				
Dip	Funkce	Nastavení		Popis
1	Funkce V PŘÍTOMNOSTI OBSLUHY	ON	Aktivovaná	Uživatel otevírá a zavírá automatizační techniku tím způsobem, že podrží aktivovaný příslušný příkaz.
		OFF	Deaktivovaná	
2	Funkce HODINY	ON	Aktivovaná	Když se aktivuje vstup START2, automatizační technika se otevře a pak se automaticky zavře teprve poté, co dojde k deaktivaci vstupu.
		OFF	Deaktivovaná	
3	Příkaz start	ON	Nahoru-dolů	Start1 ovládá otevírání - Start2 ovládá zavírání.
		OFF	Start-Stop	Start1 ovládá otevírání a zavírání - Start2 je deaktivovaný.
4	Automatické zavírání	ON	Aktivované	Automatizační technika se automaticky zavře po vypršení doby nastavené prostřednictvím trimru "PAUSE".
		OFF	Deaktivované	Automatizační technika zůstane po dokončení otevírání otevřená. Zavírání se ovládá další aktivací příkazu START.
5	Start během otevírání	ON	Aktivovaný	Příkaz START vydaný během otevírání není akceptován.
		OFF	Deaktivovaný	Příkaz START vydaný během otevírání je akceptován.
6	Provozní režim se změnou směru pohybu (START1)	ON	Aktivovaný	Příkaz start během otevírání způsobí zavírání. Příkaz start během zavírání způsobí otevírání.
		OFF	Deaktivovaný	Provozní režim krok-krok.
7	Blikání před uvedením do chodu	ON	Deaktivované	Lampa se rozsvítí až v okamžiku, kdy se rozjede motor.
		OFF	Aktivované	Lampa se rozsvítí na 2 sekundy a teprve potom se rozjede motor.
8	Fotobuňka	ON	Vždy aktivní	Reakce fotobuňky během otevírání nebo zavírání způsobí zastavení pohybu automatizační techniky. Po obnovení toku paprsku mezi fotobuňkami se automatizační technika úplně otevře.
		OFF	NEAKTIVNÍ během otevírání	Reakce fotobuňky během otevírání nemá vliv na provoz automatizační techniky. Reakce fotobuňky během zavírání způsobí úplné otevření automatizační techniky.
9	Test fotobuněk	ON	Aktivovaný	Řídicí jednotka provede test funkčnosti fotobuněk předtím, než se automatizační technika začne otevírat nebo zavírat. Pokud fotobuňky nefungují správně, nezačne se automatizační technika pohybovat a lampa začne blikat přibližně 8 sekund. POZOR: zapojte správně vysílače (TX) fotobuněk (str.4).
		OFF	Deaktivovaný	
10	Typ bezpečnostní lišty	ON	Strunová bezpečnostní lišta s gumovým profilem	Vyberte tuto možnost, pokud jste nainstalovali strunové bezpečnostní lišty s gumovým profilem s nominálním odporem 8 kΩ.
		OFF	Běžná nebo optická bezpečnostní lišta	Vyberte tuto možnost, pokud jste nainstalovali běžnou bezpečnostní lištu s rozpínacím kontaktem anebo optickou bezpečnostní lištu.
11	Bezpečnostní lišta	ON	Vždy aktivní	Reakce bezpečnostní lišty během otevírání nebo zavírání způsobí zastavení pohybu automatizační techniky. Případně nastavené automatické zavření automatizační techniky bude v tomto případě deaktivováno.
		OFF	NEAKTIVNÍ během otevírání	Reakce bezpečnostní lišty během otevírání nemá vliv na průběh pracovního cyklu. Reakce bezpečnostní lišty během zavírání způsobí úplné otevření automatizační techniky. Případně nastavené automatické zavření automatizační techniky bude v tomto případě deaktivováno.
12	Test bezpečnostní lišty	ON	Aktivovaný	Řídicí jednotka provede test funkčnosti bezpečnostních lišt předtím, než je zahájeno otevírání nebo zavírání automatizační techniky. Pokud bezpečnostní lišty nefungují zcela správně, nebude automatizační technika uvedena do chodu a lampa začne přibližně 8 sekund blikat. NEAKTIVUJTE tuto funkci, pokud jsou nainstalované strunové bezpečnostní lišty s gumovým profilem anebo běžné bezpečnostní lišty nevybavené příslušnou řídicí jednotkou, která kontroluje jejich spolehlivý provoz.
		OFF	Deaktivovaný	

Signalizace poruch:

Na začátku každého pracovního cyklu provede řídicí jednotka test funkčnosti řídicího obvodu motoru (triak).

Dále provede test vstupů pro fotobuňky a bezpečnostní lišty, pokud jsou tyto funkce aktivované prostřednictvím příslušných dip switchů, V případě, že bude zjištěna nějaká porucha, nebude pracovní cyklus spuštěn.

Signalizace je prováděna prostřednictvím lampy:

- Blikání přibližně po dobu 4 sekund: porucha na triaku (nebo je odpojený motor).
- Blikání přibližně po dobu 8 sekund: porucha na fotobuňce nebo bezpečnostní liště.

PROHLÁŠENÍ O SHODĚ

Společnost V2 S.p.A. prohlašuje, že výrobek EASY 2 splňuje základní požadavky, které vyplývají z níže uvedených směrnic:

- 2004/108/EHE (Směrnice EMC podle norem EN 61000-6-2, EN 61000-6-3 + EN 50336)
- 2006/95/EHS (Směrnice týkající se nízkého napětí podle norem EN 60335-1 + EN 60335-2-95 + EN 60335-2-97)
- 99/05/ EHS (Směrnice týkající se rádiového signálu podle normy EN 301 489-3)

V Racconigi 28. 01. 2010

Cosimo De Falco
(prokurista společnosti V2 S.p.A.)

6. Katalog náhradních dílů

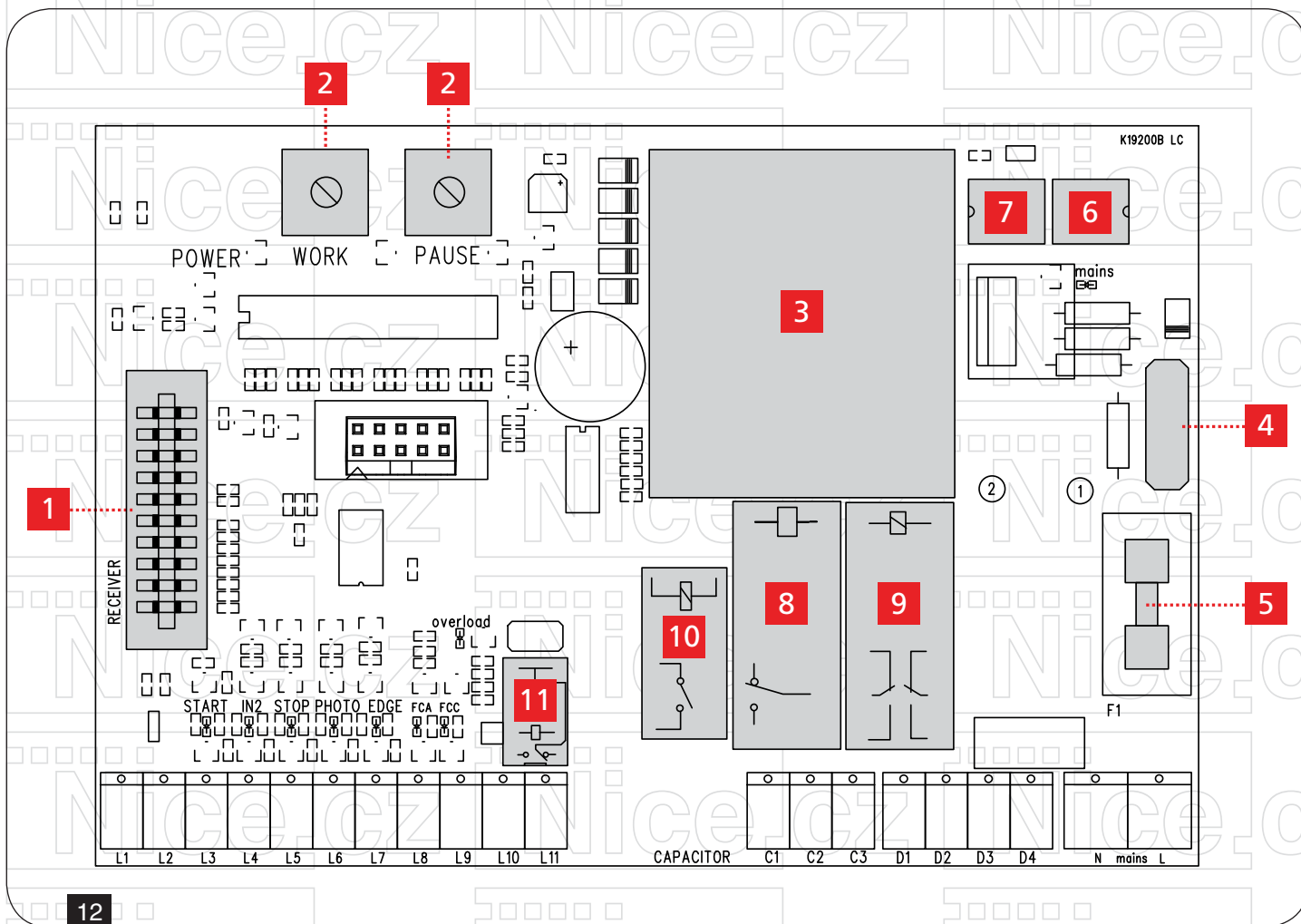

Tabulka 7: Katalog náhradních dílů

Číslo	Kód
1	ACN028
2	RTR004
3	TRA002 (230 V) TRA003 (120 V)
4	VAR002 (230 V) VAR001 (120 V)
5	FSB002 (230 V) FSB004 (120 V)
6	OPT004
7	OPT006
8	REL002
9	REL003
10	REL010
11	REL005
171223 (plastic case)	
ZM123B (external packaging)	

Přehled produktů

Nice – pohony pro brány



ROX
pohon pro posuvné
brány do 1000 kg



ROBUS
pohon pro posuvné
brány do 1000 kg



RUN
pohon pro posuvné
brány do 2500 kg



WINGO
pohon pro otočné brány
do velikosti křídla 1,8 m



TOONA
pohon pro otočné brány
do šířky 7 m



METRO
pohon pro otočné brány
do velikosti křídla 3,5 m

V2 – pohony pro brány



FOX TORQ 500D
pohon pro posuvné brány
do 500 kg



FOX AYROS
pohon pro posuvné
brány do 1200 kg



FORTECO
pohon pro posuvné
brány do 1800 / 2200 /
2500 kg



CALYPSO
pohon pro křídlové
brány do šířky křídla
2,5 / 4 m



FOX STARK
pohon pro křídlové
brány do šířky křídla
6 m



FOX VULCAN
podzemní pohon pro
křídlové brány
do šířky křídla 7 m

Pohony pro garážová vrata



FOX ATRIS
stropní pohon pro garážová
vrata do 15 m²



SPIN
stropní garážový pohon
s řemenovou dráhou
do 17,5 m²



SPY
stropní pohon s řemenovou
dráhou s pojezdem motoru
v dráze do 14 m²



HYPPO
pohon pro otočné brány se
silnými pilíři a skládací vrata



TOM
pohon pro průmyslová sekční
a rolovací vrata do 750 kg

Dálkové ovládání, bezkontaktní snímače, klávesnice a docházkové systémy



ERA-FLOR
2 kanálový klíčenkový dálkový
ovladač s indikací signálu LED
diodou, 433,92 MHz



ON3EBD
3 kanálová obousměrná
vysílačka 433,92 Mhz



FOX
2; 4-tlačítkový dálkový rádiový
ovladač, 433,92 MHz



SBM1001
ovládání vzdáleného přístupu
s GSM modulem pro
999 telefonních čísel



ETP + BC/S
snímač bezkontaktních karet
a čipů + čip

Automatické závory



FOX NIUBA
automatická elektromechanická
závora s délkou ramene do 6 m



WIDE
automatická závora s délkou
ramene do 7 m



BAR
automatická závora s délkou
ramene do 9 m



SEM2
2 komorový semafor;
červená-zelená



LP1 / LP2
zemní 1-smyčkový /
2-smyčkový indukční
detektor vozidel